

50	Volant <i>Handwheel</i>	Alpax <i>Alpax</i>
23	Boulonnerie du fouloir <i>Gland bolting</i>	Laiton Cu Zn40 <i>Brass</i>
21	Garniture <i>Packing</i>	Graphite <i>Graphite</i>
11	Tige <i>Stem</i>	Acier inox Z8 CF17 <i>Stainless steel AISI 430</i>
6	Boulonnerie corps/chapeau <i>Body/bonnet bolting</i>	Fonte FGS 400/15 <i>Cast iron A 536 Gr 60-40-18</i>
4	Siège <i>Seat</i>	Acier inox Z20 C13 <i>Stainless steel AISI 420</i>
3	Obturateur <i>Disc</i>	Acier inox Z20 C13 <i>Stainless steel AISI 420</i>
2	Chapeau <i>Bonnet</i>	Laiton Cu Zn40 <i>Brass</i>
1	Corps <i>Body</i>	Bronze Cu Sn5 Pb5 Zn5 <i>Bronze B145 Gr 4A</i>
REP MARK	DESIGNATION DESIGNATION	MATIERE (AFNOR) MATERIAL (ASTM/AISI)

REFERENCES - REFERENCES

Les nuances ASTM/AISI ne figurent qu'à titre indicatif - *ASTM/AISI materials are not contractual*
 Construction - *Construction* : -
 Raccordement - *Connection* : Brides ISO PN40, type 21, NF-E 29-207 (04/86)
 Limites d'emploi - *Limit use* : 40 bars/110°C - 16 bars/200°C (10 bars/184°C pour la vapeur)
 Essais - *Testing* : NFE 29.311 (06/82), taux d'étanchéité 2
 Plage admissible T°C - *Admissible range T°C* : -10°C +260°C

OPTIONS - OPTIONS

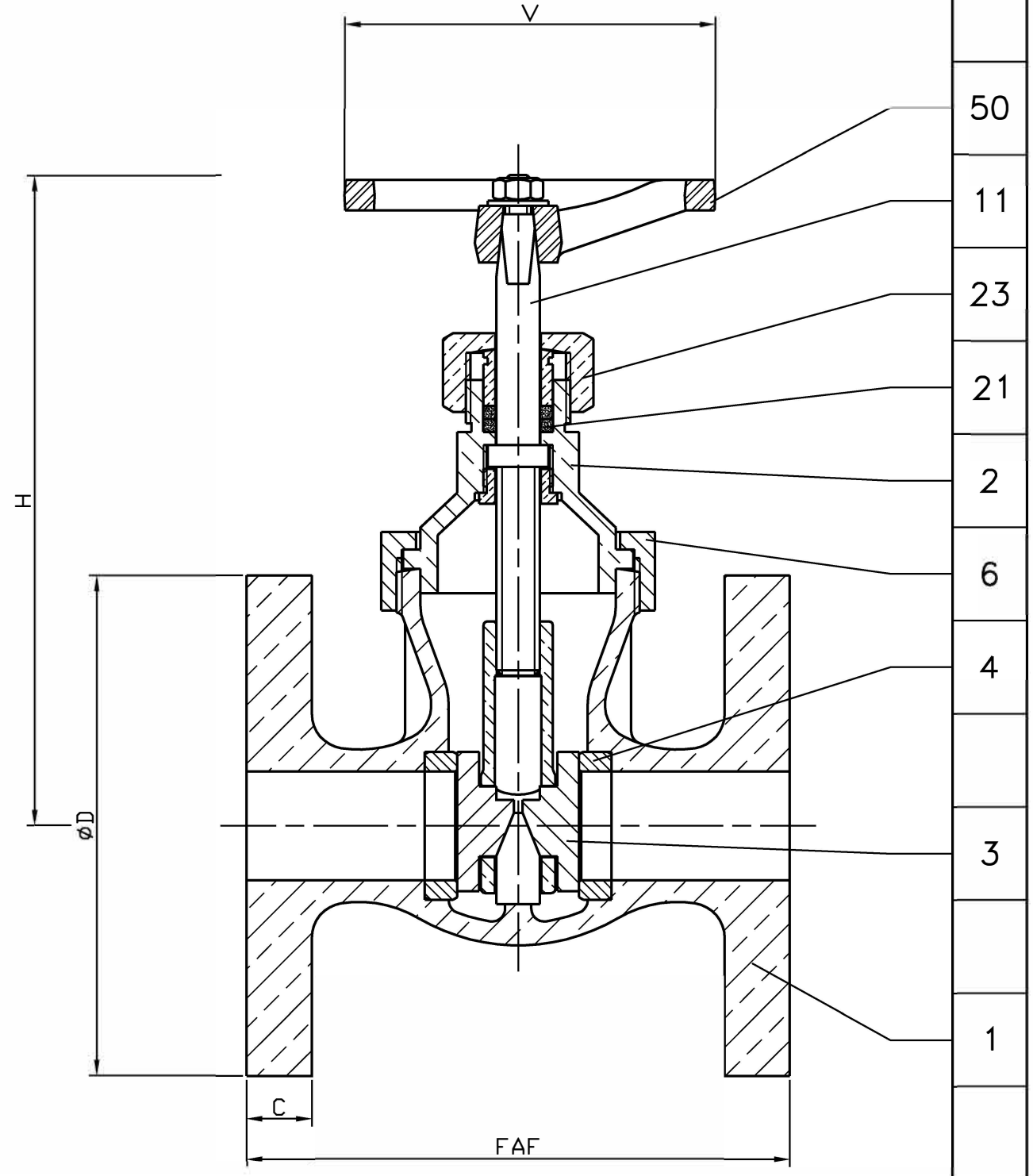

DN	15	20	25	32	40	50
Catégorie suivant DESP - <i>Type in accordance with PED : 97/23/CE</i>	art. 3.3	art. 3.3	art. 3.3	art. 3.3	C1	C1
FAF mm	100	110	125	140	160	185
phi D/C mm	95/14	105/16	115/16	140/18	150/18	165/20
Nbr/phi Trou/phi Perçage <i>Nbr/phi Hole/phi Drilling</i>	4/14/65	4/14/75	4/14/85	4/18/100	4/18/110	4/18/125
V mm	63	63	80	80	80	100
H mm	120	135	150	175	185	240
Masse - <i>Weight</i> kg	2,2	3	3,9	6,1	7,5	10,6

B	22.09.05	A. Mousnier	A. Lairault		Mise à jour ISO PN 40
A	28.10.03	C. Longuet	A. Lairault	D. Dunoyer	Etablissement du plan
Indice Index	Date Date	Rédigé Issued by	Vérifié Checked by	Approuvé Approved by	Objet de la modification Modification object

ROBINET - VANNE
 "Paraclip" ISO PN40
 GATE VALVE

Figure - Figure: 2715 | 07 | Orifice - Orifice: 15 à 50

Toute reproduction est interdite, sans l'autorisation de SNRI -

Technor **SNRI** GROUPE Robival
 ROBINETTERIE INDUSTRIELLE ET INSTRUMENTATION