

50	Volant Handwheel	Alpax Alpax
23	Boulonnerie du fouloir Gland bolting	Acier classe 10/9 Steel A193 Gr.B7/A194 Gr.2H
21	Garniture d'étanchéité Packing	Graphite Graphite
11	Tige Stem	Acier inox Z20 C13 Stainless steel AISI 420
7	Joint corps/chapeau Body/bonnet gasket	P T F E P T F E
6	Boulonnerie corps/chapeau Body/bonnet bolting	Acier classe 10/9 Steel A193 Gr.B7/A194 Gr.2H
4	Siège/Portage Seat/Seating face	Acier inox Z20 C13 Stainless steel AISI 420
3	Obturateur/Portage Disc/Disc face	Acier inox Z8 CF17/PTFE+Bronze Stainless steel AISI 430/PTFE+Bronze
2	Chapeau Bonnet	Fonte FGS 400-15 Cast Iron A 536 Gr 60.40.18
1	Corps Body	Fonte FGS 400-15 Cast Iron A 536 Gr 60.40.18
REP MARK	DESIGNATION DESIGNATION	MATIERE (AFNOR) MATERIAL (ASTM/AISI)

REFERENCES - REFERENCES

Les nuances ASTM/AISI ne figurent qu'à titre indicatif - *ASTM/AISI materials are not contractual*
 Construction - *Construction* : -
 Raccordement - *Connection* : Filetages Métriques extérieurs pour raccordement par joint plat
 Limites d'emploi - *Limit use* : NFE 29.006 (07/83)
 Essais - *Testing* : NFE 29.311 (06/82), taux d'étanchéité 2
 Courbe pression / TC - *Pressure / TC curve* : NFE 29.006 (07/83)

OPTIONS - OPTIONS

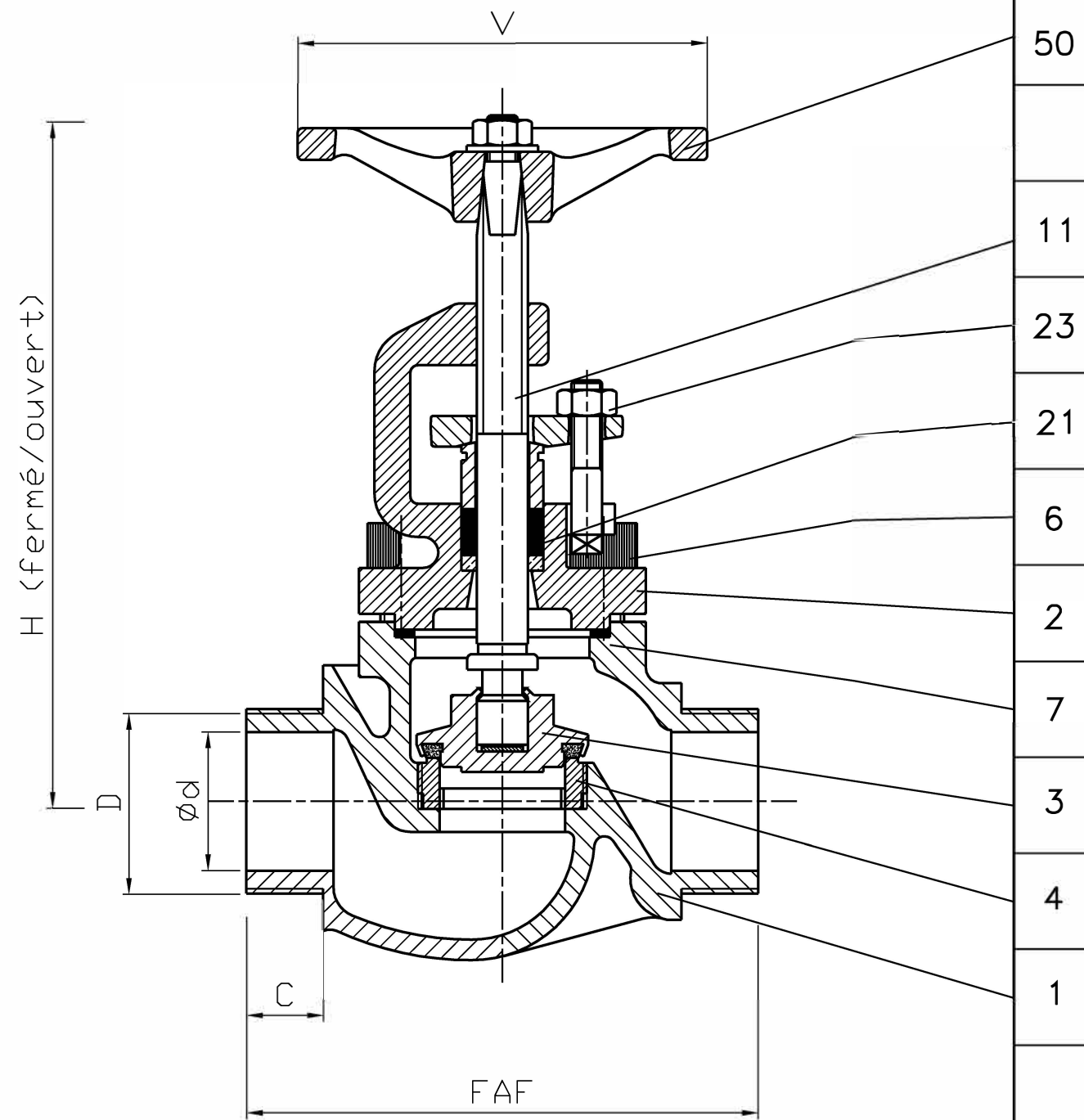

DN	10	15	20						
Catégorie suivant DESP - <i>Type in accordance with PED : 97/23/CE</i>	art. 3.3	art. 3.3	art. 3.3						
FAF mm	76	86	100						
D mm	M25x1.5	M30x2	M36x2						
C mm	13	13	15						
ø d mm	12	15	20						
V mm	63	63	80						
H (Ouvert) (Opened) mm	122	122	146						
Code MICHELIN	022 208 1	022 209 9	022 210 9						
Masse - <i>Weight</i> kg	0,9	1,3	1,5						

D	02/09/04	A.Mousnier	A.LAIRAULT	D. Dunoyer	Ajouter code MICHELIN
C	28.10.03	A.Mousnier	L. Couvertier	D. Dunoyer	Mise à jour : suppression écrou de tige rep. 12
B	21.05.03	A.Mousnier	A. Lairault	D. Dunoyer	Mise à jour dont cotes d'encombrement (V, H)
A	10.04.03	A.Mousnier	A. Lairault	D. Dunoyer	Etablissement du plan
Indice Index	Date Date	Rédigé Issued by	Vérifié Checked by	Approuvé Approved by	Objet de la modification Modification object

Titre - <i>Title</i>	ROBINET A SOUPE "Sergostop" ISO PN25 GLOBE VALVE			Figure - <i>Figure</i>	Orifice - <i>Orifice</i>
				3184 98	10 à 20

Toute reproduction est interdite, sans l'autorisation de SNRI MICHELIN