

44	Axe d'articulation <i>Hinge pin</i>	Acier inox Z 20 C13 <i>Stainless steel AISI 420</i>
43	Levier <i>Hinge lever</i>	Acier A 480 CP-M <i>Steel A 216 Gr WCB</i>
7	Joint corps/couvercle <i>Body/cover gasket</i>	Spiralé inox graphite <i>Stainless steel graphite spiraled</i>
6	Boulonnerie <i>Bolting</i>	Acier Classe 10/9 <i>Steel A193 Gr. B7/ A194 Gr. 2H</i>
4	Siège / Portée d'étanchéité <i>Seat / Tightness-seating</i>	Acier Tu 52B / Stellite <i>Steel A106 Gr. B / Stellite</i>
3	Obturateur / Portée d'étanchéité <i>Disc / Tightness-seating</i>	Acier P265GH / Stellite <i>Steel A 516 Gr 60 / Stellite</i>
2	Couvercle <i>Cover</i>	Acier P295GH <i>Steel A 515 Gr 65</i>
1	Corps <i>Body</i>	Acier A 480 CP-M <i>Steel A 216 Gr WCB</i>
REP MARK	DESIGNATION <i>DESIGNATION</i>	MATIERE (AFNOR) <i>MATERIAL (ASTM/AISI)</i>

REFERENCES - REFERENCES

Les nuances ASTM/AISI ne figurent qu'à titre indicatif - *ASTM/AISI materials are not contractual*
 Construction - *Construction* : NFE 29.373 (12/84)
 Raccordement - *Connection* : Embouts à souder svt NFE 29.032 (08/85) forme C2-2
 Classe de pression - *Pressure class* : ISO PN50
 Essais - *Testing* : NFE 29.311 (06/82), taux d'étanchéité 2
 Courbe pression / T°C - *Pressure / T°C curve* : NFE 29.005 (91), ISO 7005-1 (04/92)

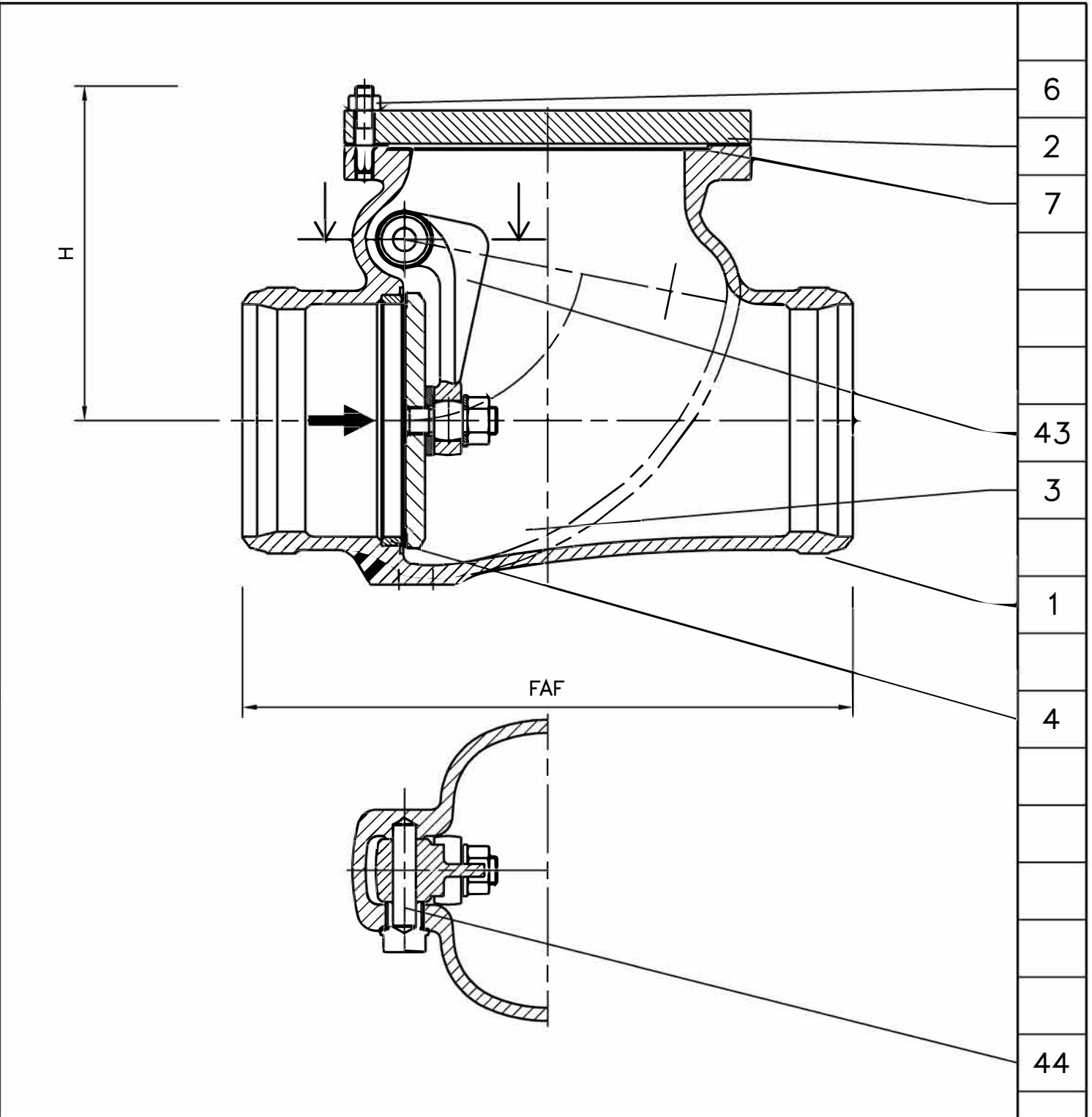
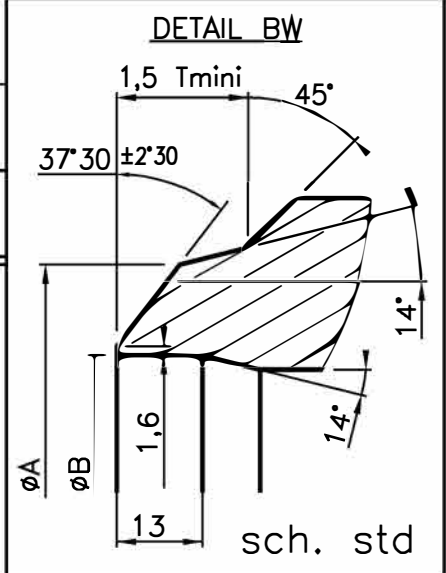

DN	200	250	300						
Catégorie suivant DESP - <i>Type in accordance with PED</i> :	C3	C3	C3						
FAF mm	533	622	711						
φA mm	223	278	329						
φB mm	Suivant commande								
H mm	292	350	386						
Kv	3276	5010	7280						
Masse - <i>Weight</i> kg	99	165	235						

B	21/05/04	A.Valentin	A. Lairault	D. Dunoyer	Joint spiralé inox graph.(graph.),Chapeau P295GH (P265GH)
A	02.06.03	C. Longuet	A. Lairault	D. Dunoyer	Etablissement du plan/First issue
Indice Index	Date Date	Rédigé Issued by	Vérifié Checked by	Approuvé Approved by	Objet de la modification Modification object

Titre-Title	CLAPET DE NON RETOUR A BATTANT "Uniclap" SWING CHECK VALVE		Figure - Figure	Orifice - Orifice
			4345 19	200 à 300

Toute reproduction est interdite, sans l'autorisation de SNRI -

