

**ROBINET A PAPILLON POUR RESEAUX
 INCENDIE ET SPRINKLER GAMME EXCELLENCE**

REF.1142



Lloyd's
 Register
 ISO 9001 : 2015



Lloyd's
 Register
 PED/2014/68/UE



Certificat 3.1

- Dimensions :** DN 50 à 300 mm
- Raccordement :** Entre brides PN10/16 et Class 150 (PN20)
- Température Mini :** - 10°C
- Température Maxi :** + 110°C
- Pression Maxi :** 16 Bars
- Caractéristiques :** Pour réseaux d'incendie et sprinkler
 Modèle à oreilles de centrage
 Axe traversant
 Réducteur avec contacts fin de course

Matière : Corps fonte EN GJS-500-7, manchette EPDM

* la garantie fabrication ne couvre pas les défauts d'installation ni les défauts d'usure

ROBINET A PAPILLON POUR RESEAUX INCENDIE ET SPRINKLER GAMME EXCELLENCE

REF.1142

CARACTERISTIQUES :

- CNPP
- Col long pour calorifuge
- Pour réseaux d'incendie et sprinkler
- Appartient à la liste des matériels pouvant être utilisés dans le cadre d'une installation réalisée selon la règle APSAD R1
- Réducteur IP65
- Commande par réducteur avec contacts fin de course
- Réducteur aluminium cadénassable (avec chaîne acier en DN250 et 300)
- Drapeau de visualisation (permet de déterminer la position de la vanne : ouverte ou fermée)
- Oreilles de centrage
- Montage entre brides PN10/16 et Class 150 (PN20)
- Axe traversant
- Papillon inox jusqu'au DN100 inclus
- Papillon fonte revêtu époxy (épaisseur +/- 40 microns) du DN125 au DN300
- Peinture rilsanisée couleur RAL 5024 épaisseur 250-300 microns

UTILISATION :

- Réseaux d'incendie et sprinkler
- Température mini et maxi admissible Ts : - 10°C à + 110°C
- Pression maxi admissible Ps : 16 bars (voir courbe page 4)

GAMME :

- Robinet à oreilles de centrage à commande par réducteur **Réf. 1142** du DN 50 au DN 300

RACCORDEMENT :

- Entre brides PN10-PN16 et Class 150 (PN20)

COUPLES DE MANŒUVRE (en Nm avec coefficient de sécurité de 30 % inclus) à 16 bars :

DN	50	65	80	100	125	150	200	250	300
Couple (Nm)	11	20	29	47	82	130	210	360	475

COUPLES DE MANŒUVRE (en Nm avec coefficient de sécurité de 30 % inclus) à 10 Bars :

DN	50	65	80	100	125	150	200	250	300
Couple (Nm)	10	14	18	31	59	93	206	330	425

ROBINET A PAPILLON POUR RESEAUX INCENDIE ET SPRINKLER GAMME EXCELLENCE

REF.1142

COEFFICIENT DE DEBIT Kv (m³/h) :

DN	Angle d'ouverture								
	10°	20°	30°	40°	50°	60°	70°	80°	90°
50	3	7	15	33	44	48	54	54	54
65	6	10	21	40	57	86	102	102	102
80	7	16	37	56	84	182	246	246	246
100	9	22	51	88	134	187	255	336	336
125	21	33	91	153	232	331	468	560	560
150	45	69	149	281	302	597	822	1015	1072
200	55	131	254	420	631	904	1388	1758	1758
250	64	246	442	710	1056	1522	2128	3096	3096
300	100	275	472	953	1450	2093	2972	4193	4480

CALCUL DE PERTES DE CHARGES :

$$\Delta p = (Q / Kv)^2 \times SG$$

Q : débit en m³/h

Δp : Perte de charge en bar

SG : gravité spécifique (= 1 pour de l'eau)

Kv : coefficient de débit, volume d'eau en m³/h qui passe au travers de la vanne et pour lequel la perte de charge sera de 1 bar à 20°C.

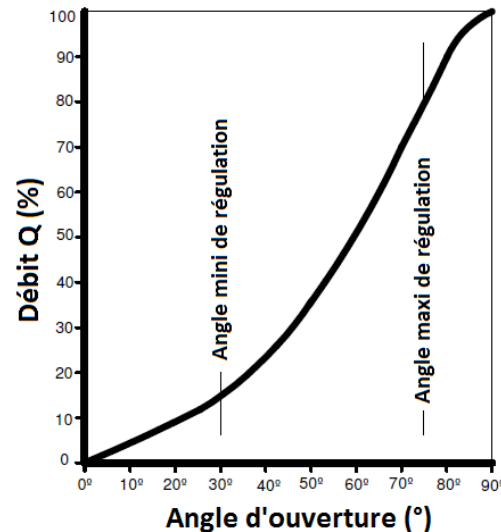

**ROBINET A PAPILLON POUR RESEAUX
INCENDIE ET SPRINKLER GAMME EXCELLENCE**

REF.1142

COURBE PRESSION / TEMPERATURE (HORS VAPEUR) :

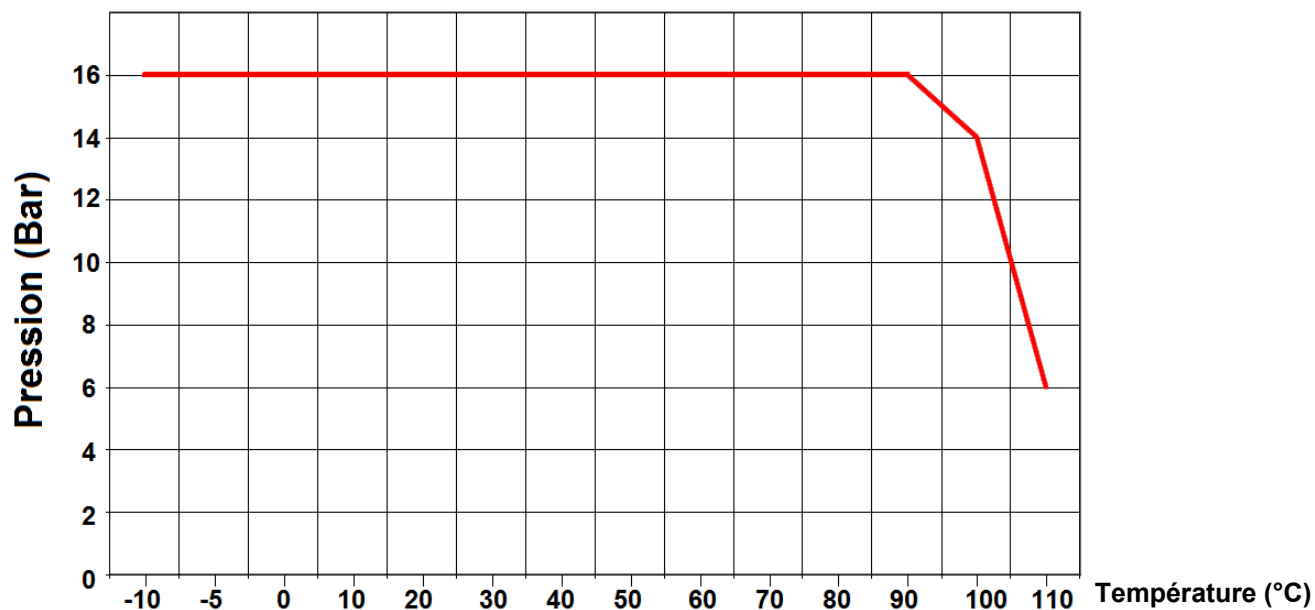

ROBINET A PAPILLON POUR RESEAUX INCENDIE ET SPRINKLER GAMME EXCELLENCE

REF.1142

NOMENCLATURE DN 50 - 200 :

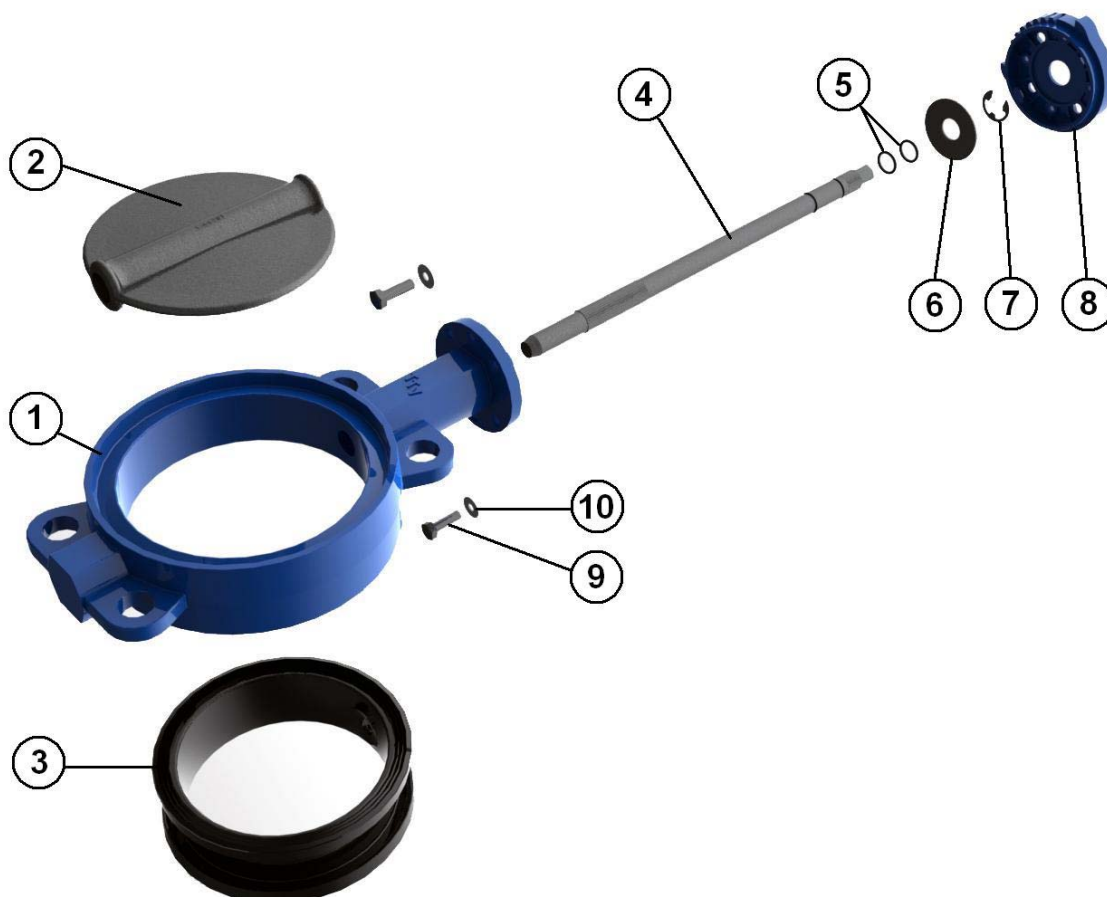

Repère	Désignation	Matériaux
1	Corps	Fonte EN GJS-500-7 avec peinture rilsanisée couleur RAL 5024 épaisseur 250-300µ
2	Papillon DN 50 -100	Inox ASTM A351 CF8M
2	Papillon DN125 - 200	Fonte EN GJS-500-7 revêtu époxy +/- 40µ
3	Manchette	EPDM
4	Axe	Inox AISI 420
5	Joints toriques	NBR
6	Bague	Acier
7	Circlips	Acier
8	Platine	Aluminium
9	Vis platine	5.6
10	Rondelle	Acier

ROBINET A PAPILLON POUR RESEAUX INCENDIE ET SPRINKLER GAMME EXCELLENCE

REF.1142

NOMENCLATURE DN 250 - 300 :

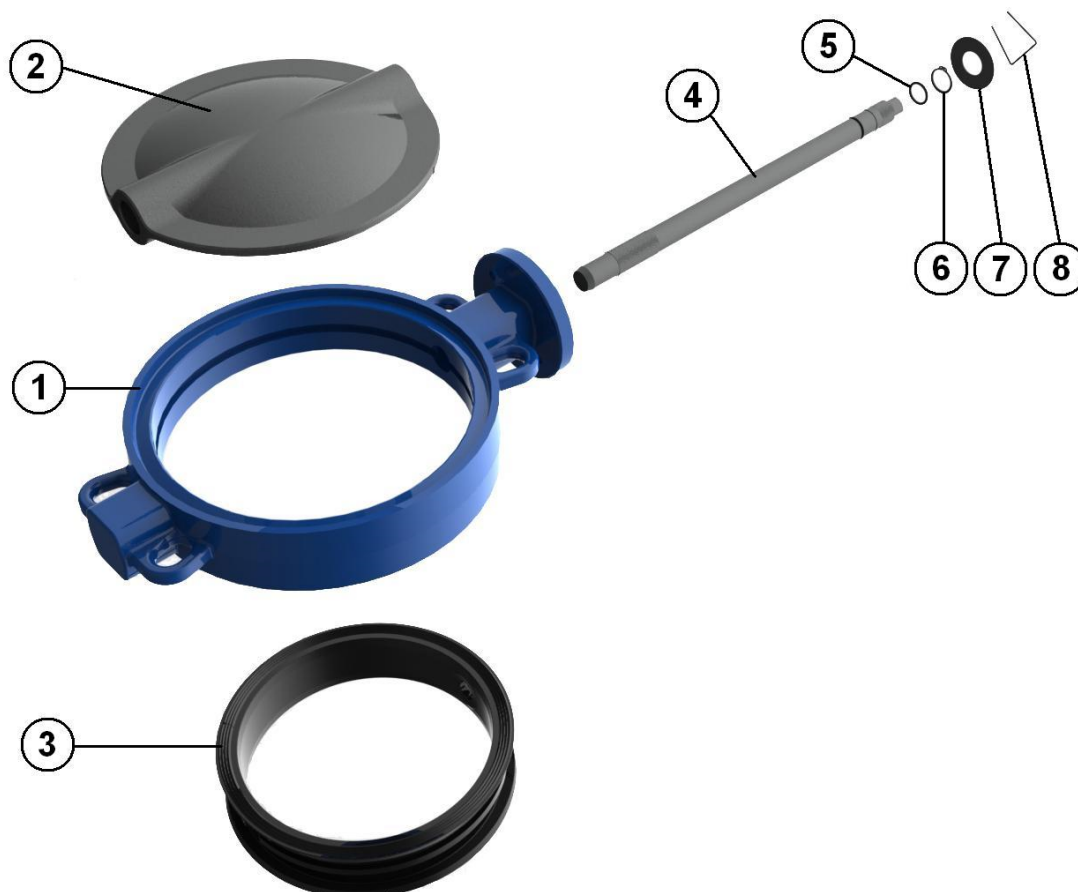

Repère	Désignation	Matériaux
1	Corps	Fonte EN GJS-500-7 avec peinture rilsanisée couleur RAL 5024 épaisseur 250-300µ
2	Papillon	Fonte EN GJS-500-7 revêtu époxy +/- 40µ
3	Manchette	EPDM
4	Axe	Inox AISI 420
5	O ring	NBR
6	Circlips	Acier
7	Bague	Acier
8	Ressort	Acier



**ROBINET A PAPILLON POUR RESEAUX
INCENDIE ET SPRINKLER GAMME EXCELLENCE**

REF.1142

DIMENSIONS (en mm) :

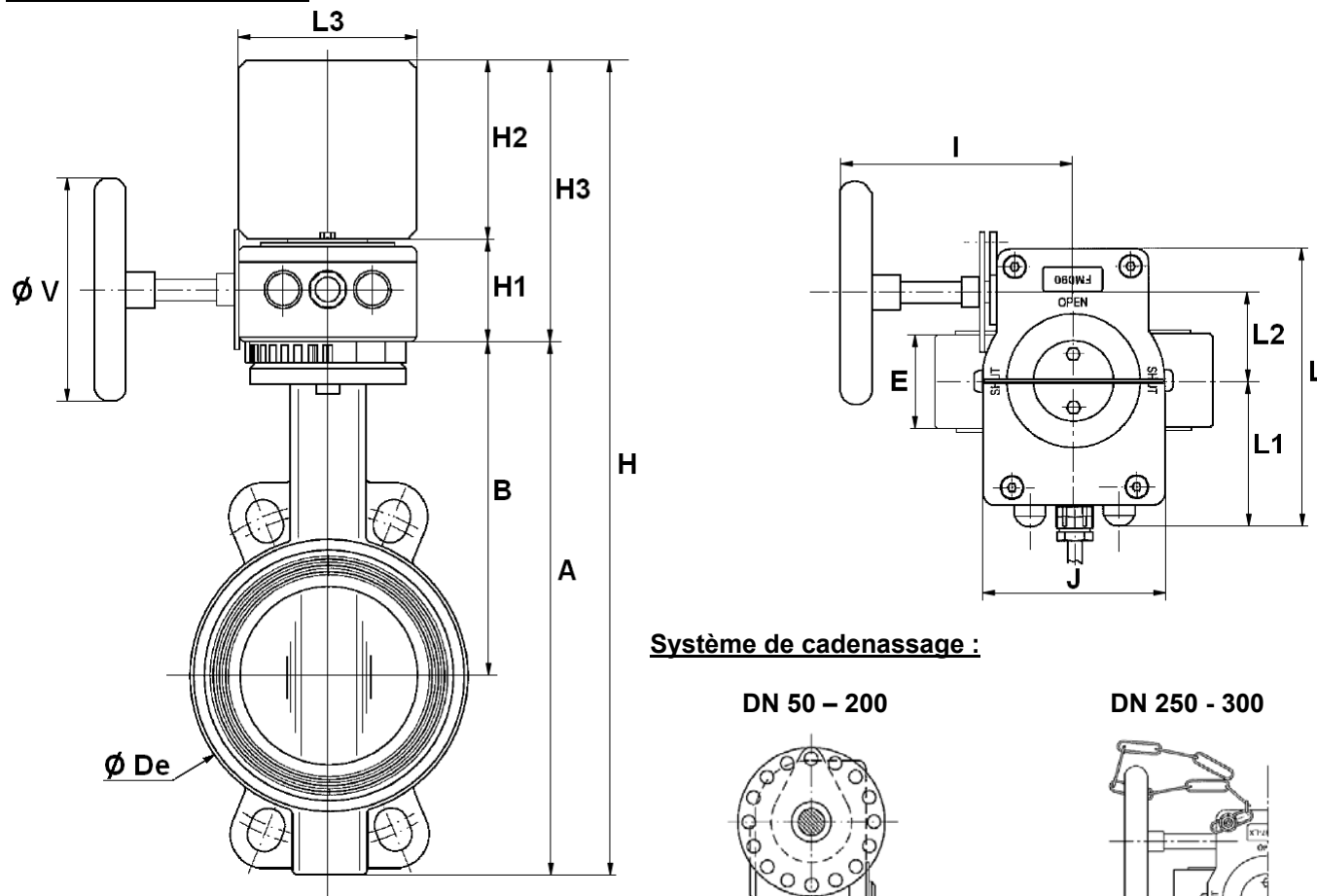

Système de cadenassage :

DN 50 – 200

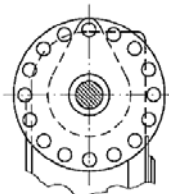

DN 250 - 300

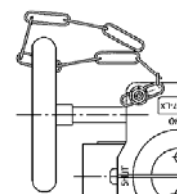

DN	50	65	80	100	125	150	200	250	300
E	43	46	46	52	56	56	60	68	78
A	228	248	265	298	326	349	430	461	523
B	156	161	169	187	206	215	255	248	280
H	385.5	405.5	422.5	455.5	483.5	506.5	587.5	633.5	696.5
H1	57.5	57.5	57.5	57.5	57.5	57.5	57.5	72.5	72.5
H2	100	100	100	100	100	100	100	100	100
H3	157.5	157.5	157.5	157.5	157.5	157.5	157.5	172.5	172.5
L3	100	100	100	100	100	100	100	100	100
Ø V	100	100	125	125	125	125	200	250	250
I	132	132	131	131	131	131	143	210	210
J	102	102	102	102	102	102	102	146	146
L	156	156	156	156	156	156	156	177.5	177.5
L1	82	82	82	82	82	82	82	82.5	82.5
L2	50	50	50	50	50	50	50	60	60
Ø De	102	119	135	155	185	208	270	328	381
Poids (en Kg)	5.6	6.25	6.75	8	9.5	10.5	15.65	25.8	34.3



**ROBINET A PAPILLON POUR RESEAUX
INCENDIE ET SPRINKLER GAMME EXCELLENCE**

REF.1142

DIMENSIONS DE RACCORDEMENT ENTRE BRIDES (en mm) :

DN 50 - 200

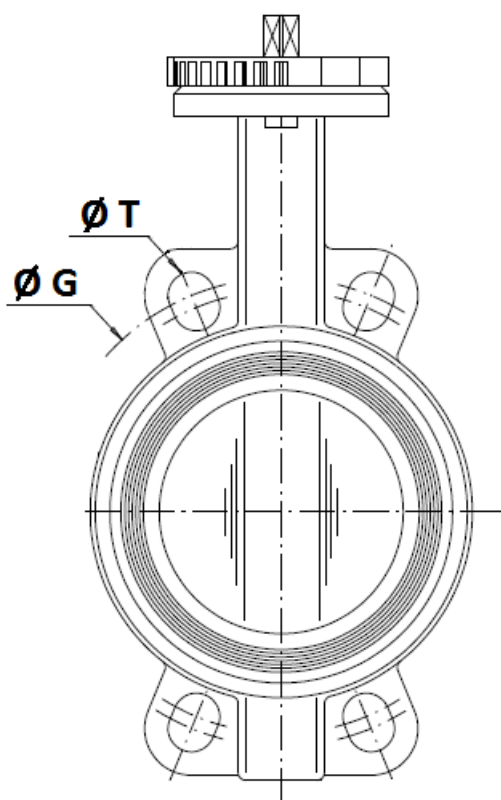

DN250 – 300

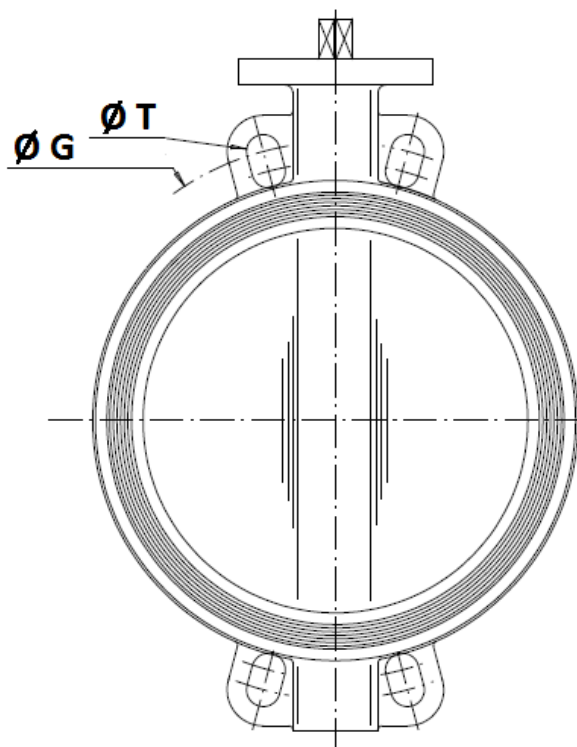

	DN (mm)	50	65	80	100	125	150	200	250	300
	NPS (")	2"	2"1/2	3"	4"	5"	6"	8"	10"	12"
PN10	Ø G	125	145	160	180	210	240	295	350	400
	Ø T	18	18	18	18	18	23	23	23	23
PN16	Ø G	125	145	160	180	210	240	295	355	410
	Ø T	18	18	18	18	18	23	23	27	27
Class 150	Ø G	120.6	139.7	152.4	190.5	215.9	241.3	298.5	362	431.8
	Ø T	19	19	19	19	23	23	23	26	26

**ROBINET A PAPILLON POUR RESEAUX
 INCENDIE ET SPRINKLER GAMME EXCELLENCE**

REF.1142

DIMENSIONS COL ET PAPILLON (en mm) :

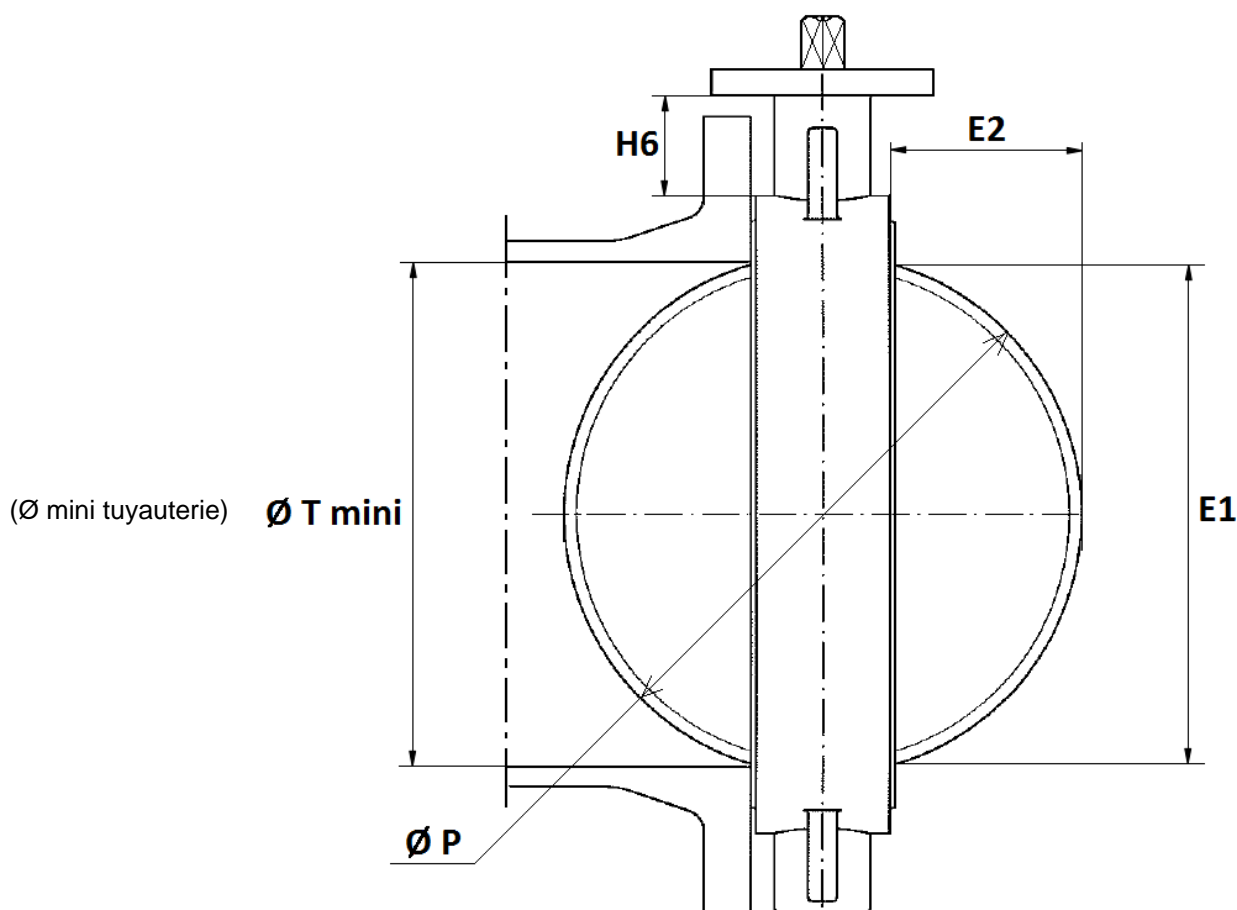

DN	50	65	80	100	125	150	200	250	300
E1	24.5	46	65	85	109	136	188	238	289
E2	3.5	9.5	17	24	33.5	45.5	69	90	110.5
H6	82	80	80	88	93	89	99	71	76
Ø T mini	27.5	49	68	88	112	139	191	241	292
Ø P	50	65	80	100	123	147	198	248	299

ROBINET A PAPILLON POUR RESEAUX INCENDIE ET SPRINKLER GAMME EXCELLENCE

REF.1142

CAPTEURS FIN DE COURSE :

- Un double contact (position ouverture incomplète), signal dès le début de la fermeture.
- Câble 7 fils de section 0.75 mm² longueur 1 mètre, 15A à 250 VAC

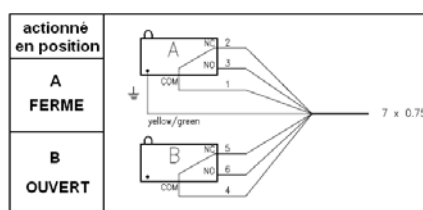
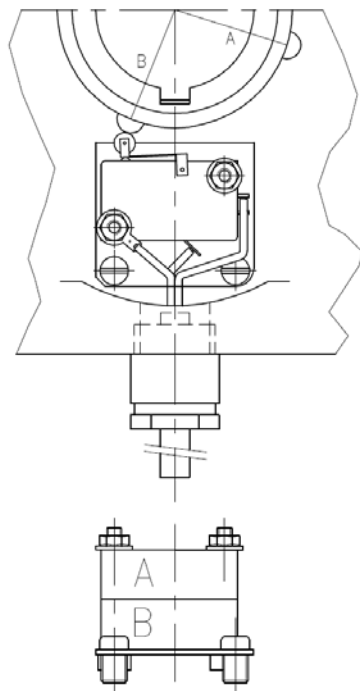

NORMALISATIONS :

- Fabrication suivant la norme ISO 9001:2015
- DIRECTIVE 2014/68/UE : CE N° 0038
Catégorie de risque III module H
- Certificat 3.1 sur demande
- Conception suivant la norme NF EN 593 v 2004
- Marquage conforme à la norme NFE 29-130
- Tests d'étanchéité suivant la norme EN 12266-1, Taux A
- Raccordement entre brides suivant la norme EN 1092-1 PN10/16
- Platine suivant la norme ISO 5211
- Ecartement suivant la norme ISO 5752 courte série 20, EN 558 série 20 (NF 29305), BS 5155 Wafer courte/médium, DIN 3202 partie 3, série K1
- Appartient à la liste des matériels pouvant être utilisés dans le cadre d'une installation réalisée selon la règle **APSAD R1**

ROBINET A PAPILLON POUR RESEAUX INCENDIE ET SPRINKLER GAMME EXCELLENCE

REF.1142

INSTRUCTIONS DE MONTAGE ET DE MAINTENANCE :

REGLES GENERALES :

- Bien vérifier l'adéquation entre le robinet et les conditions de service réelles (nature du fluide, pression et température)
- Prévoir suffisamment de robinets pour pouvoir isoler les tronçons de tuyauterie pour faciliter l'entretien des matériels.
- Vérifier attentivement que les robinets installés soient conformes aux différentes normes en vigueur.

INSTRUCTIONS DE MONTAGE :

- Avant montage des robinets, bien vérifier l'encombrement entre brides. La robinetterie n'absorbera pas les écarts. Les déformations résultant de cette pratique peuvent entraîner des problèmes d'étanchéité, des difficultés de manœuvre et même des ruptures.
- Vérifier la propreté des faces de brides de la robinetterie et de raccordement.
- Les tuyauteries doivent être parfaitement nettoyées et exemptes de toutes impuretés pouvant endommager les étanchéités et le papillon.
- Les tuyauteries doivent être parfaitement alignées et leur supportage suffisamment dimensionné afin que les robinets ne supportent aucune contrainte extérieure.
- Caler provisoirement les tronçons de tuyauterie qui n'ont pas encore leurs supports définitifs. Ceci pour éviter d'appliquer des contraintes importantes sur la robinetterie.
- Le robinet doit être inséré entre les brides en position entre ouverte sans que le papillon ne dépasse de l'épaisseur du robinet. Positionner toute la boulonnerie pour maintenir le robinet centré. Ouvrir complètement le robinet et serrer la boulonnerie. **Voir schémas ci-dessous.**
- Le serrage de la boulonnerie de raccordement doit être réalisé en croix.
- Le robinet doit être mis en place sur une partie de tuyauterie permettant le libre mouvement du papillon dans la tuyauterie.
- Les robinets resteront ouverts pendant les opérations de nettoyage des tuyauteries pour éviter d'avoir des impuretés dans le robinet.
- Les essais sous pression de l'installation doivent être effectués lorsque la tuyauterie est parfaitement propre.
- Les essais se font robinet ouvert. La pression d'essai ne doit pas dépasser les caractéristiques du robinet conformément à la norme EN 12266-1.

ROBINET A PAPILLON POUR RESEAUX INCENDIE ET SPRINKLER GAMME EXCELLENCE

REF.1142

INSTRUCTIONS DE MONTAGE (SUITE) :

- La mise sous pression doit être progressive.

Instructions à respecter impérativement pour une bonne utilisation.

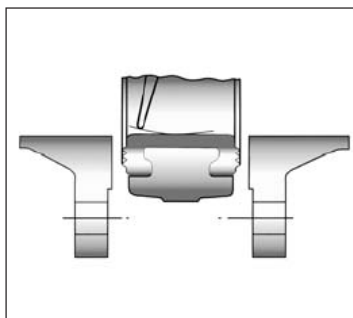

Introduction du robinet
entrouvert

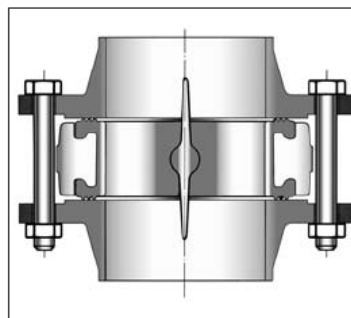

Serrage des boulons
robinet ouvert

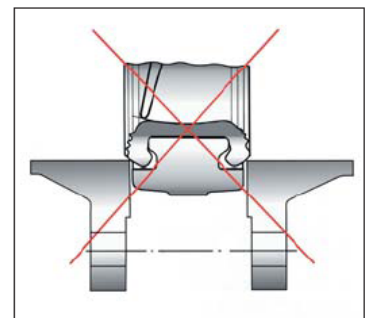

- Ne pas monter les robinets à papillon avec des collets inox emboutis et brides tournantes sans stries.
- Ainsi que sur toutes brides et collets à face plate sans stries (exemple : raccords fonte peints).

- Ne pas monter les robinets tête en bas



ROBINET A PAPILLON POUR RESEAUX INCENDIE ET SPRINKLER GAMME EXCELLENCE

REF.1142

COUPLES DE SERRAGE MAXI DE LA BOULONNERIE POUR MONTAGE ENTRE BRIDES :

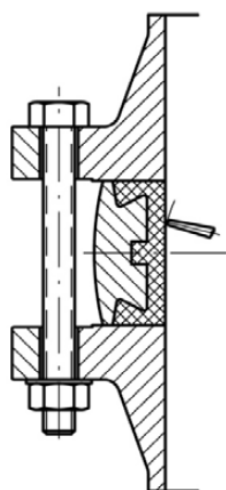

		Couple de serrage maxi (Nm)			
		Type Visserie	5,6 / A307 Gr.B	8,8 / A193 B7	10,9
DN visserie	M12 (1/2")	41,16	84,28	117,6	142,1
	M14 (9/16")	66,64	132,3	186,2	225,4
	M16 (5/8")	102,9	205,8	289,1	347,9
	M18 (3/4")	142,1	284,2	396,9	475,3
	M20 (3/4")	196	401,8	568,4	676,2
	M22 (7/8")	259,7	539	764,4	911,4
	M24 (1")	338,1	695,8	980	1176
	M27 (1"1/8)	499,8	1029	1470	1764
	M30 (1"1/4)	666,4	1421	1960	2352

MAINTENANCE :

- Il est recommandé de faire une manœuvre complète (ouverture, fermeture) du robinet 1 à 2 fois par an.
- Lors d'une intervention sur le robinet, s'assurer que la tuyauterie n'est plus sous pression, qu'il n'y a plus d'écoulement dans la tuyauterie, que celle-ci est isolée. Vidanger tout fluide dans la tuyauterie. La température doit être suffisamment basse pour effectuer l'opération sans risque. Si le fluide véhiculé est corrosif, inerte l'installation avant intervention.

PRECONISATIONS : Les avis et conseils, les indications techniques, les propositions, que nous pouvons être amenés à donner ou à faire, n'impliquent de notre part aucune garantie. Il ne nous appartient pas d'apprécier les cahiers des charges ou descriptifs fournis. Il appartient au client de vérifier l'adéquation entre le choix du matériel et les conditions réelles d'utilisation.