

ROBINET A TOURNANT SPHERIQUE MODELE ETROIT ADLER TYPES FA1/FA2/FB1/FB2

REF.720/770



Lloyd's Register
 PED 97/23/CE



- Dimensions :** DN 15 à 250 mm
- Raccordement :** Entre brides ISO PN16/40
- Température Mini :** - 28°C
- Température Maxi :** + 200°C
- Pression Maxi :** 40 Bars jusqu'au DN80, 16 bars au-delà
- Caractéristiques :** Motorisable
Sphère non dépassante
Double système antistatique
Atex

Matière : Acier carbone ou Acier inox

ROBINET A TOURNANT SPHERIQUE MODELE ETROIT ADLER TYPES FA1/FA2/FB1/FB2

REF.720/770

CARACTERISTIQUES :

- Passage intégral
- Axe inéjectable
- Motorisable (Platine ISO 5211)
- Modèle étroit (Wafer)
- Entre brides ISO PN40 jusqu'au DN 80, ISO PN16 au-delà
- Double système antistatique
- Sphère non dépassante avec corps démontable
- Trous de fixations taraudés
- Emissions fugitives suivant la norme ISO 15848-1 : 2003 Classe A
- Etanchéité de l'axe par 3 joints Chevrons PTFE chargés graphite
- Presse étoupe avec rattrapage de jeu par rondelles élastiques
- Corps en acier ou acier inox forgé
- Corps évidé en DN125
- Peinture époxy polyamide couleur bleue RAL5012 épaisseur 35 microns pour modèle acier

UTILISATION :

- Industries chimiques et pharmaceutiques, industries pétro-chimiques, installations hydrauliques, air comprimé
- Température mini et maxi admissible Ts : - 28°C à + 200°C
- Pression maxi admissible Ps : 40 bars jusqu'au DN80, 16 bars au-delà
- Tenue au vide 10⁻² torr

GAMME :

- Corps acier entre brides ISO PN40 jusqu'au DN80 puis ISO PN16 à partir du DN100 **Ref. 720** du DN 15 au DN 250 (*)
- Corps acier inox entre brides ISO PN40 jusqu'au DN80 sauf DN65 ISO PN16 puis ISO PN16 à partir du DN100 **Ref. 770** du DN 15 au DN 200 (*)
- Commande possible par réducteur à volant IP67 **Ref. 9830260 à 264** du DN 15 au DN 250

(*) : ISO PN40 sur demande

ACCESSOIRES ET OPTIONS :

- Système de cadenassage **Ref. 9830140 à 9830148** du DN 15 au DN 200
- Levier inox **Ref. 9830170 à 9830178** du DN 15 au DN 200
- Volant acier ovale **Ref. 9830271 à 9830272** du DN 15 au DN 32
- Volant acier inox ovale
- Visserie tout inox
- Prolongateur d'axe acier hauteur 100 mm **Ref. 9830273 à 9830280** du DN 15 au DN 200
- Prolongateur d'axe acier inox hauteur 100 mm **Ref. 9830193 à 9830200** du DN 15 au DN 200
- Système homme mort (Deadman) **Ref. 9830160 à 9830165** du DN 15 au DN 50
- Dégraissage oxygène **Ref. 9830150 à 9830155** du DN 15 au DN 200
- Dégraissage standard
- Joints PTFE chargés verre, graphite, inox ou avec âme métallique
- Tenue intégrale PTFE ou PTFE chargé verre
- Enveloppe de réchauffage acier ou inox
- Revêtement spéciaux
- Trou de décompression dans la sphère
- Joint torique sur l'axe

RACCORDEMENT :

- Entre brides ISO PN40 jusqu'au DN80 sauf DN65 ISO PN16 (pour Ref.770) puis ISO PN16 à partir du DN100



ROBINET A TOURNANT SPHERIQUE MODELE ETROIT ADLER TYPES FA1/FA2/FB1/FB2

REF.720/770

NOMENCLATURE ROBINET DN 15-40 (MODELE ADLER FA1) :

DETAIL JOINTS PRESSE ETOUPE :

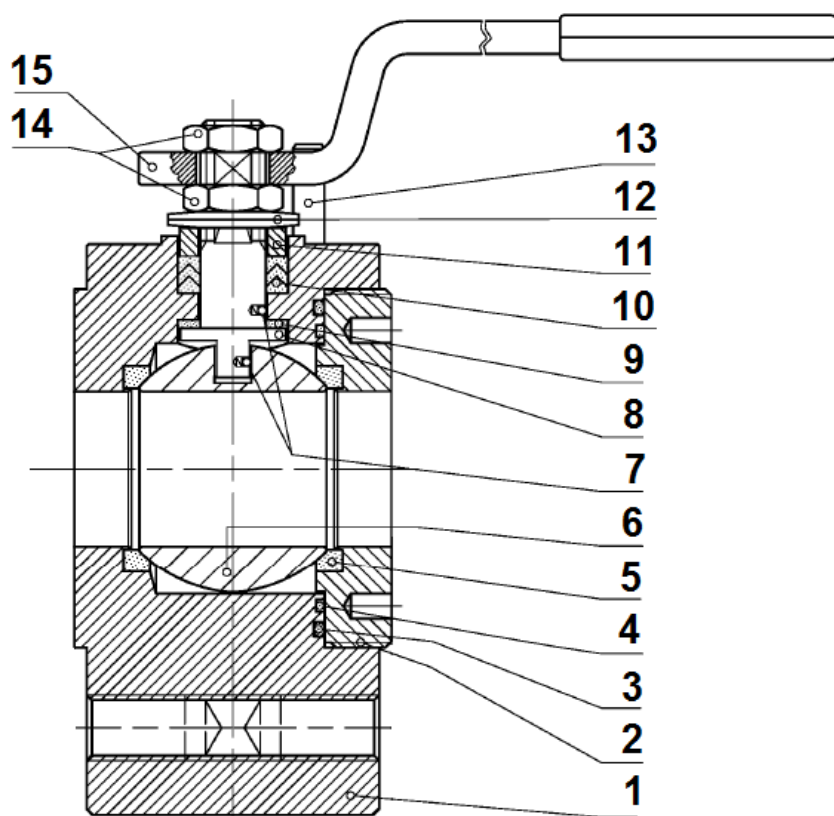

(* : Compris
dans le kit de
joints)

Repère	Désignation	Matériaux Ref. 720 DN15-40	Matériaux Ref. 770 DN15-40
1	Corps	Acier forgé ASTM A105	Inox forgé ASTM A479 316L
2	Embout	Acier forgé ASTM A105	Inox forgé ASTM A479 316L
3*	Joint torique		FKM
4*	Joint de corps		PTFE
5*	Siège		PTFE
6	Sphère	ASTM A351 CF3	ASTM A351 CF3M
7	Double système antistatique		ASTM A479 S31600
8	Axe		ASTM A182 F 316 L
9*	Joint d'axe		PTFE
10*	Presse étoupe à joints Chevron		PTFE chargé graphite
11	Fouloir		ASTM A479 S31600
12	Rondelles élastiques		C72 / 50 Cr V4 galvanisé
13	Butée		UNI 3740 8.8 galvanisé
14	Ecrou		UNI 3740-6S galvanisé
15	Poignée		UNI 5946 Fe 37 galvanisé

ROBINET A TOURNANT SPHERIQUE MODELE ETROIT ADLER TYPES FA1/FA2/FB1/FB2

REF.720/770

NOMENCLATURE ROBINET 720 DN 50-250 ET 770 DN 50-100 (MODELE ADLER FA2) :

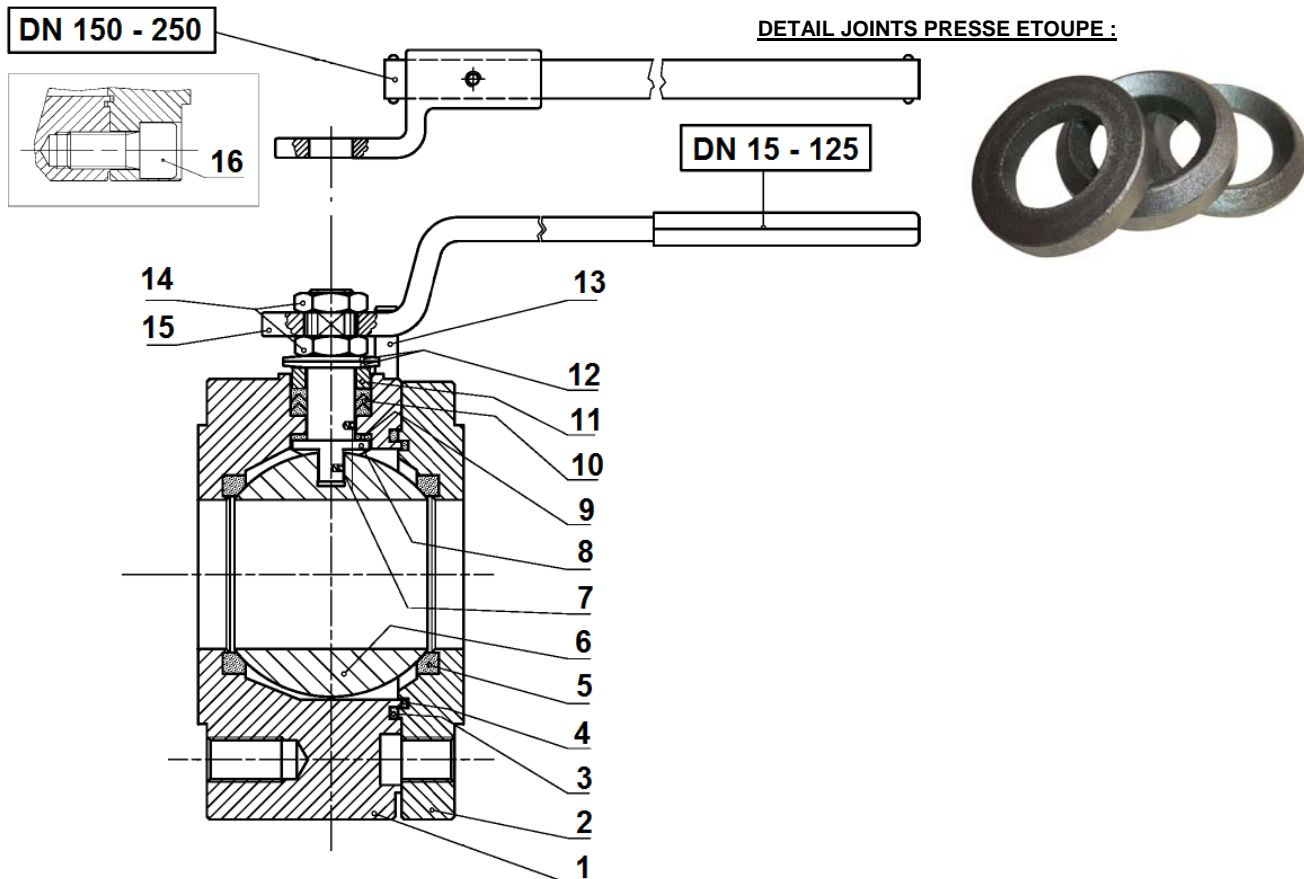

(* : Compris
dans le kit de
joints)

Repère	Désignation	Matériaux Ref. 720 DN50-250	Matériaux Ref. 770 DN50-100
1	Corps	Acier forgé ASTM A105	Inox forgé ASTM A479 316L
2	Embout	Acier forgé ASTM A105	Inox forgé ASTM A479 316L
3*	Joint torique	FKM	
4*	Joint de corps	PTFE	
5*	Siège	PTFE	
6	Sphère	ASTM A351 CF3	ASTM A351 CF3M
7	Double système antistatique	ASTM A479 S31600	
8	Axe	ASTM A479 304L	ASTM A182 F 316 L
9*	Joint d'axe	PTFE	
10*	Presse étoupe à joints Chevron	PTFE chargé graphite	
11	Fouloir	ASTM A479 S31600	
12	Rondelles élastiques	C72 / 50 Cr V4 galvanisé	
13	Butée	UNI 3740 8.8 galvanisé	
14	Ecrou	UNI 3740-6S galvanisé	
15	Poignée	UNI 5946 Fe 37 galvanisé	
16	Vis	UNI 3740 8.8 galvanisé	

ROBINET A TOURNANT SPHERIQUE MODELE ETROIT ADLER TYPES FA1/FA2/FB1/FB2

REF.720/770

NOMENCLATURE ROBINET 770 DN 125 (MODELE ADLER FB1) :

DETAIL JOINTS PRESSE ETOUPE :

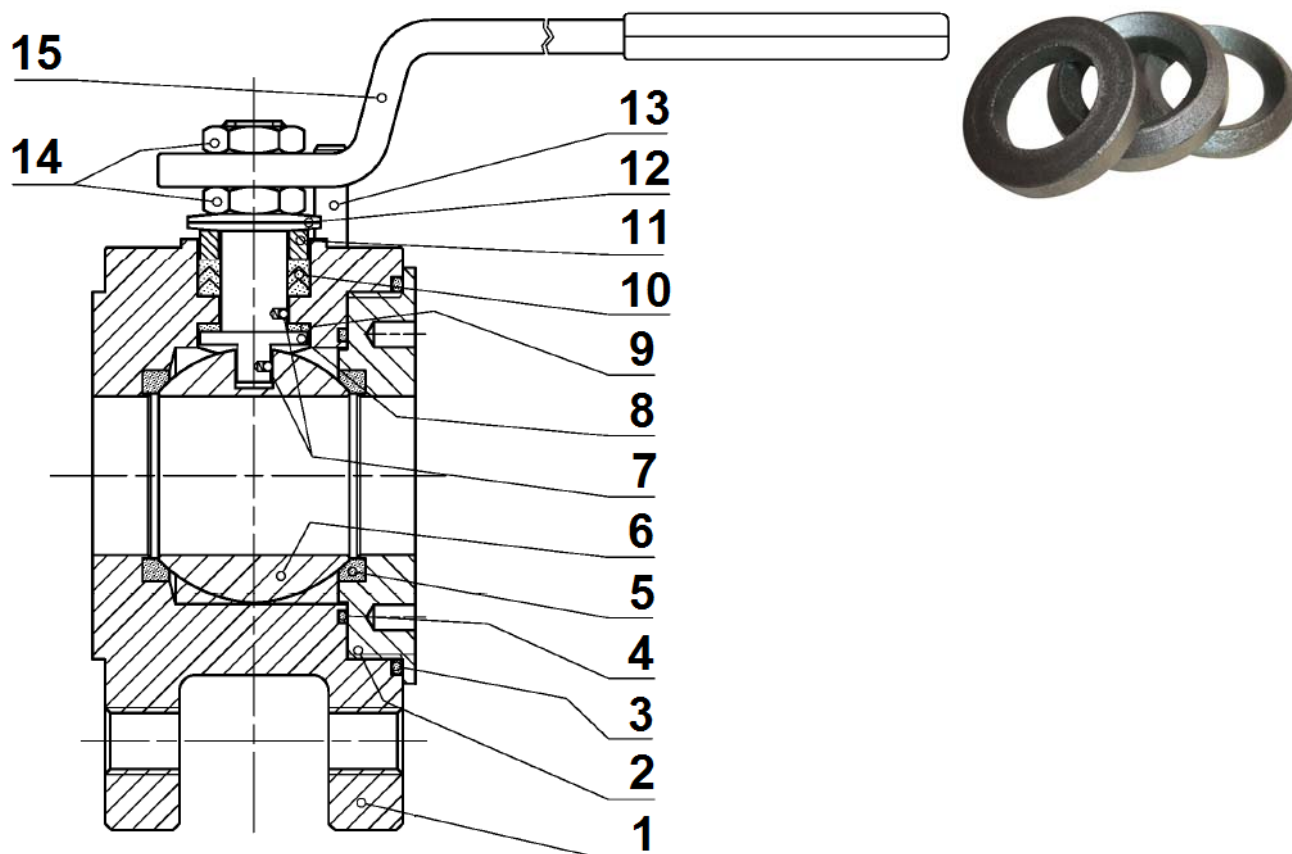

(* : Compris dans le kit de joints)

Repère	Désignation	Matériaux Ref. 770 DN125
1	Corps	Inox forgé ASTM A479 316L
2	Embout	Inox forgé ASTM A479 316L
3*	Joint torique	FKM
4*	Joint de corps	PTFE
5*	Siège	PTFE
6	Sphère	ASTM A351 CF3M
7	Double système antistatique	ASTM A479 S31600
8	Axe	ASTM A182 F 316 L
9*	Joint d'axe	PTFE
10*	Presse étoupe à joints Chevron	PTFE chargé graphite
11	Fouloir	ASTM A479 S31600
12	Rondelles élastiques	C72 / 50 Cr V4 galvanisé
13	Butée	UNI 3740 8.8 galvanisé
14	Ecrou	UNI 3740-6S galvanisé
15	Poignée	UNI 5946 Fe 37 galvanisé

ROBINET A TOURNANT SPHERIQUE MODELE ETROIT ADLER TYPES FA1/FA2/FB1/FB2

REF.720/770

NOMENCLATURE ROBINET 770 DN 150-200 (MODELE ADLER FB2) :

DETAIL JOINTS PRESSE ETOUPE :

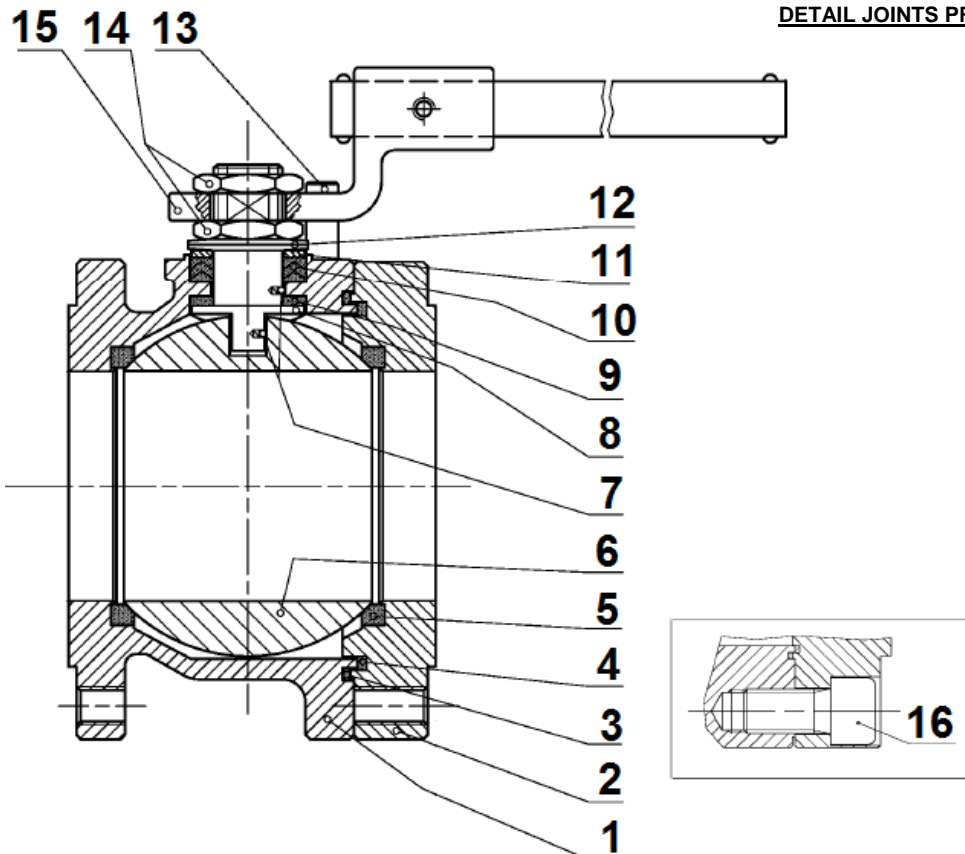

(* : Compris dans le kit de joints)

Repère	Désignation	Matériaux Ref. 770 DN150-200
1	Corps	Inox forgé ASTM A479 316L
2	Embout	Inox forgé ASTM A479 316L
3*	Joint torique	FKM
4*	Joint de corps	PTFE
5*	Siège	PTFE
6	Sphère	ASTM A351 CF3M
7	Double système antistatique	ASTM A479 S31600
8	Axe	ASTM A182 F 316 L
9*	Joint d'axe	PTFE
10*	Presse étoupe à joints Chevron	PTFE chargé graphite
11	Fouloir	ASTM A479 S31600
12	Rondelles élastiques	C72 / 50 Cr V4 galvanisé
13	Butée	UNI 3740 8.8 galvanisé
14	Ecrou	UNI 3740-6S galvanisé
15	Poignée	UNI 5946 Fe 37 galvanisé
16	Vis	UNI 3740 8.8 galvanisé

ROBINET A TOURNANT SPHERIQUE MODELE ETROIT ADLER TYPES FA1/FA2/FB1/FB2

REF.720/770

NOMENCLATURE REDUCTEUR :

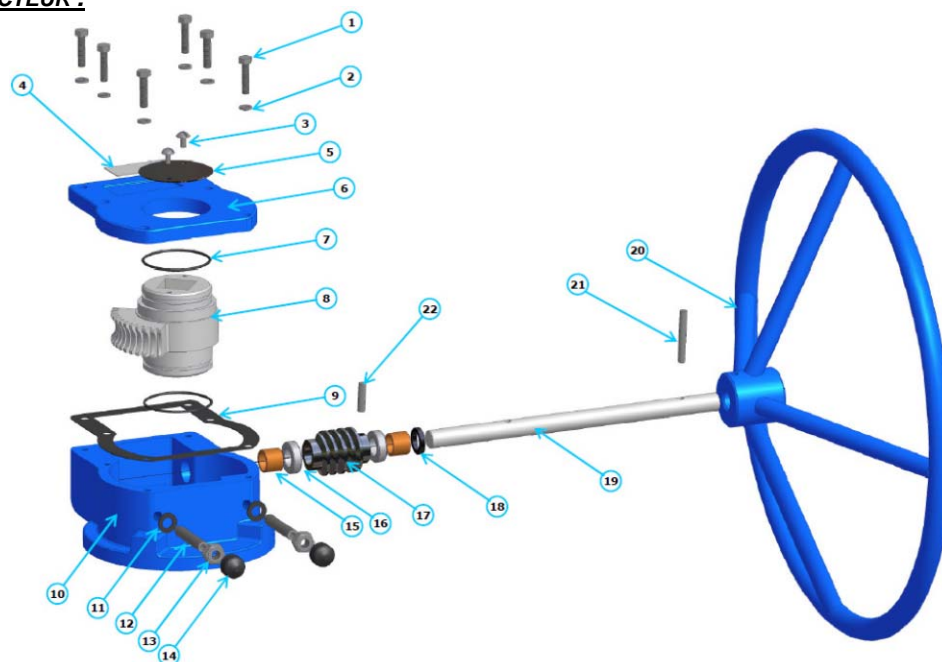

Repère	Désignation	Matériaux Ref. 9830260 à 9830264
1	Vis boîtier	DIN 933 classe 8.8
2	Rondelle	C72
3	Vis indicateur	DIN 86 classe A2
4	Plaque d'identification	Acier S235 JR
5	Indicateur	Acier S235 JR
6	Couvercle	Fonte EN GJS-400-15
7	Joint torique	NBR 70 Shore A
8	Roue	Fonte EN GJS-500-7
9	Joint couvercle	SL509AT
10	Boîtier	Fonte EN GJS-400-15
11	Joint	NBR 70 Shore A
12	Vis de réglage	DIN 915 classe 12.9
13	Ecrou	DIN 934 classe 8G
14	Bouchon	NBR 70 Shore A
15	Coussinet	G Cu Sn10
16	Roulement	-
17	Vis sans fin	C45 + NiP
18	Joint	NBR 70 Shore A
19	Arbre	C45 + NiP
20	Volant	Acier S235 JR
21	Goupille	DIN 7 Classe A2
22	Goupille	DIN 7 Classe A2

ROBINET A TOURNANT SPHERIQUE MODELE ETROIT ADLER TYPES FA1/FA2/FB1/FB2

REF.720/770

DIMENSIONS ROBINETS DN 15 – 40 MODELE FA1 (en mm) :

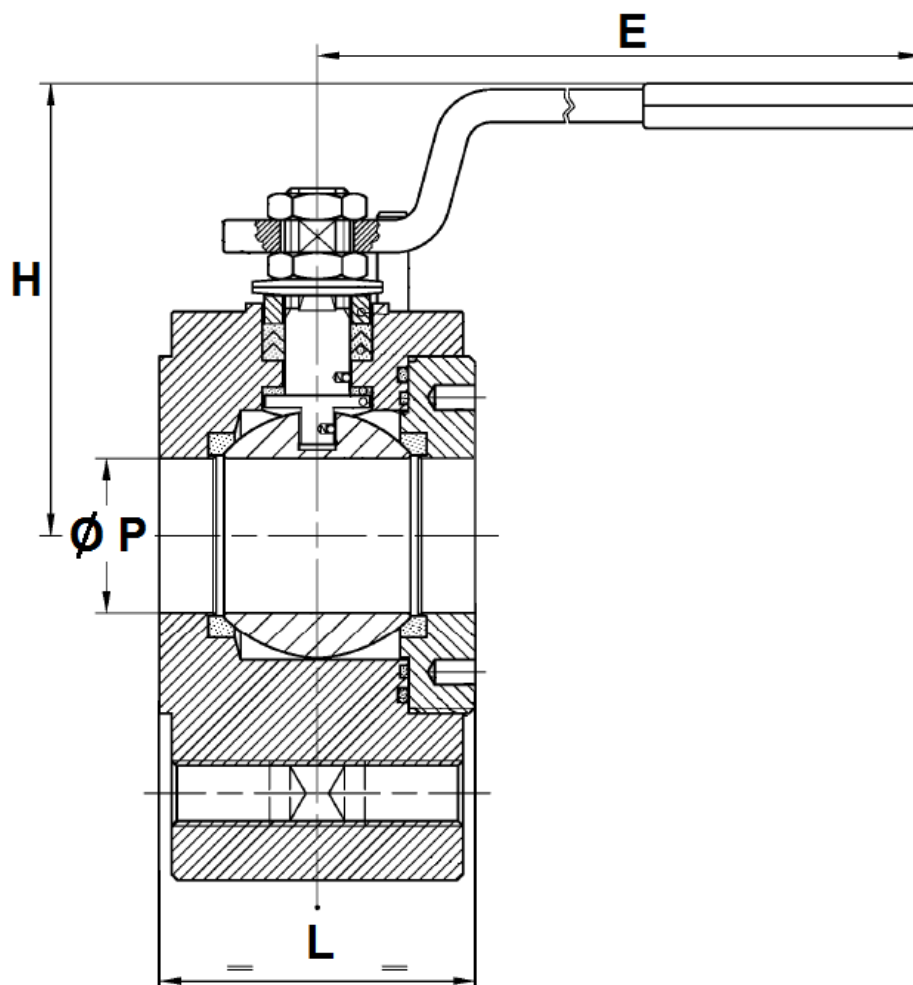

Ref.	DN	15	20	25	32	40
720 / 770 FA1	Ø P	15	19	25	30	38
	L	35	35	43	51	64
	E	145	145	185	185	280
	H	66	68	85	91	110
	Poids (en Kg)	1.6	1.9	2.8	4.8	7.2

ROBINET A TOURNANT SPHERIQUE MODELE ETROIT ADLER TYPES FA1/FA2/FB1/FB2

REF.720/770

DIMENSIONS ROBINETS 720 DN 50 - 250 ET 770 DN 50 - 100 MODELE FA2 (en mm) :

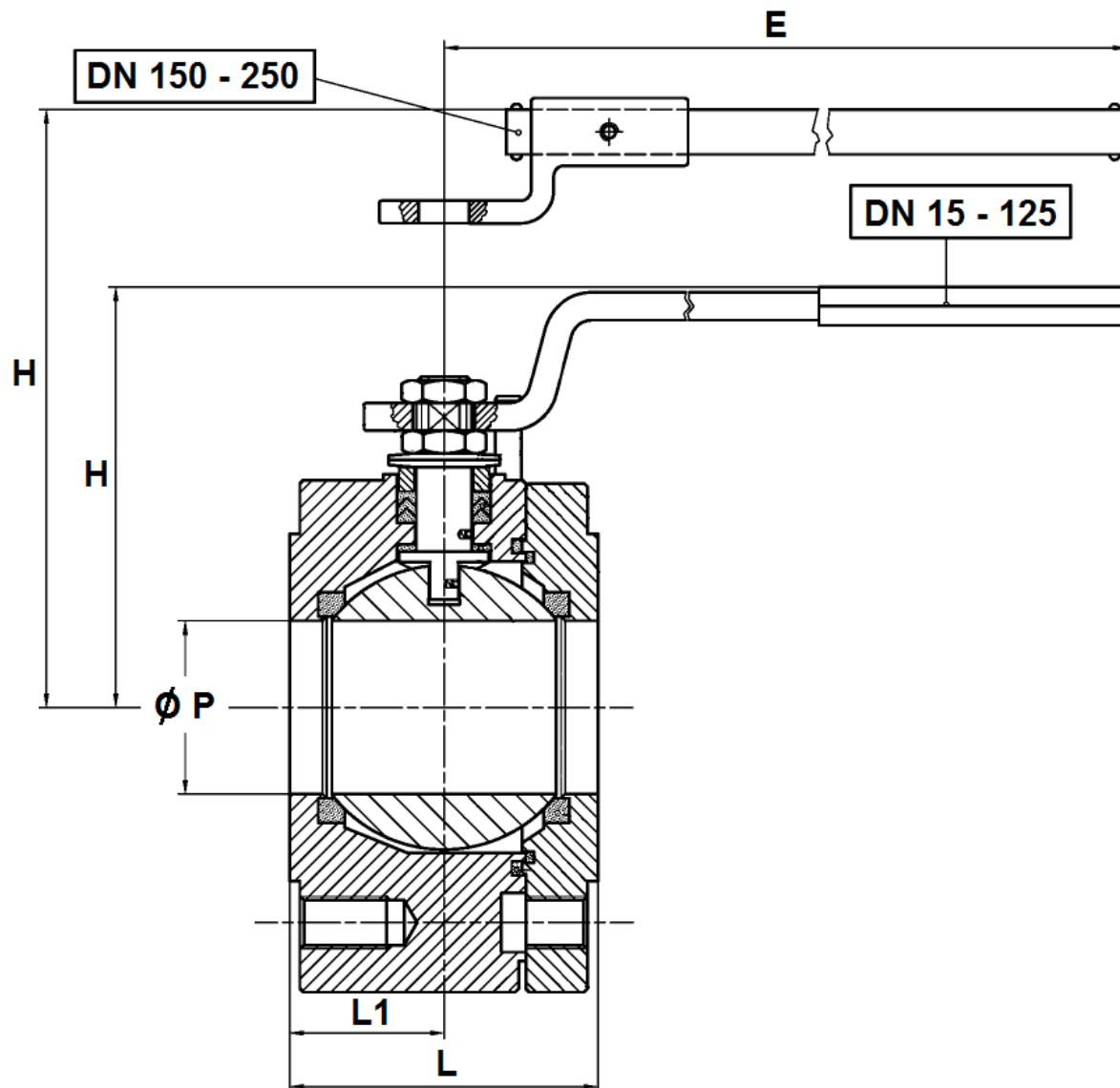

Ref.	DN	50	65	80	100	125	150	200	250
720 / 770 FA2	Ø P	51	64	76	101	118	152	203	254
	L	85	103	120	155	182	234	310	314
	L1	42.5	51.5	60	77.5	91	117	155	157
	E	280	370	370	470	650	750	900	1000
	H	120	144	152	174	188	256	294	343
	Poids (Kg)	11.5	18	23.5	35	51	90	121	180

ROBINET A TOURNANT SPHERIQUE MODELE ETROIT ADLER TYPES FA1/FA2/FB1/FB2

REF.720/770

DIMENSIONS ROBINET 770 DN 125 MODELE FB1 (en mm) :

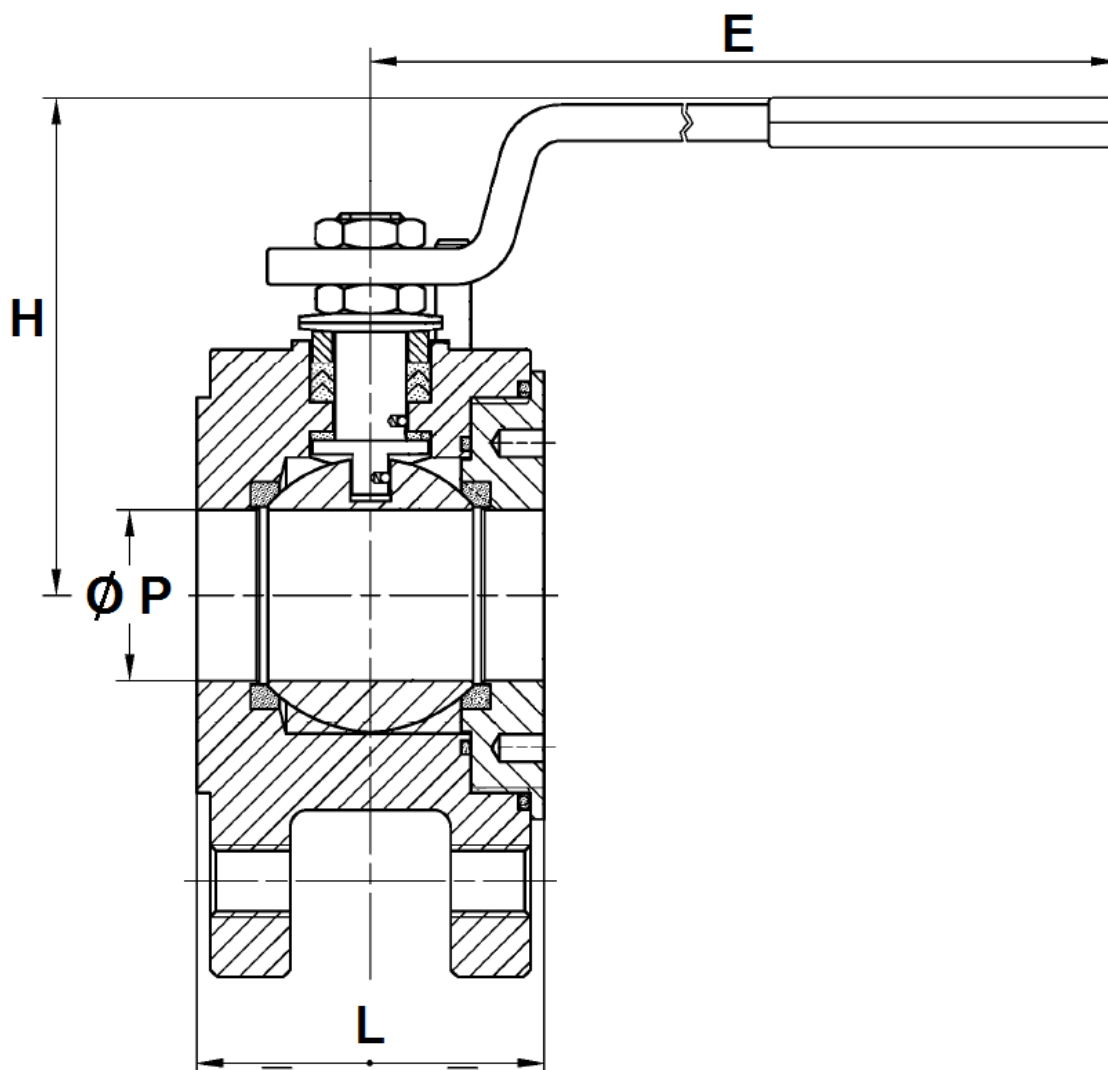

Ref.	DN	125
770 FB1	Ø P	118
	L	182
	E	650
	H	188
	Poids (Kg)	31

ROBINET A TOURNANT SPHERIQUE MODELE ETROIT ADLER TYPES FA1/FA2/FB1/FB2

REF.720/770

DIMENSIONS ROBINETS 770 DN 150 - 200 MODELE FB2 (en mm) :

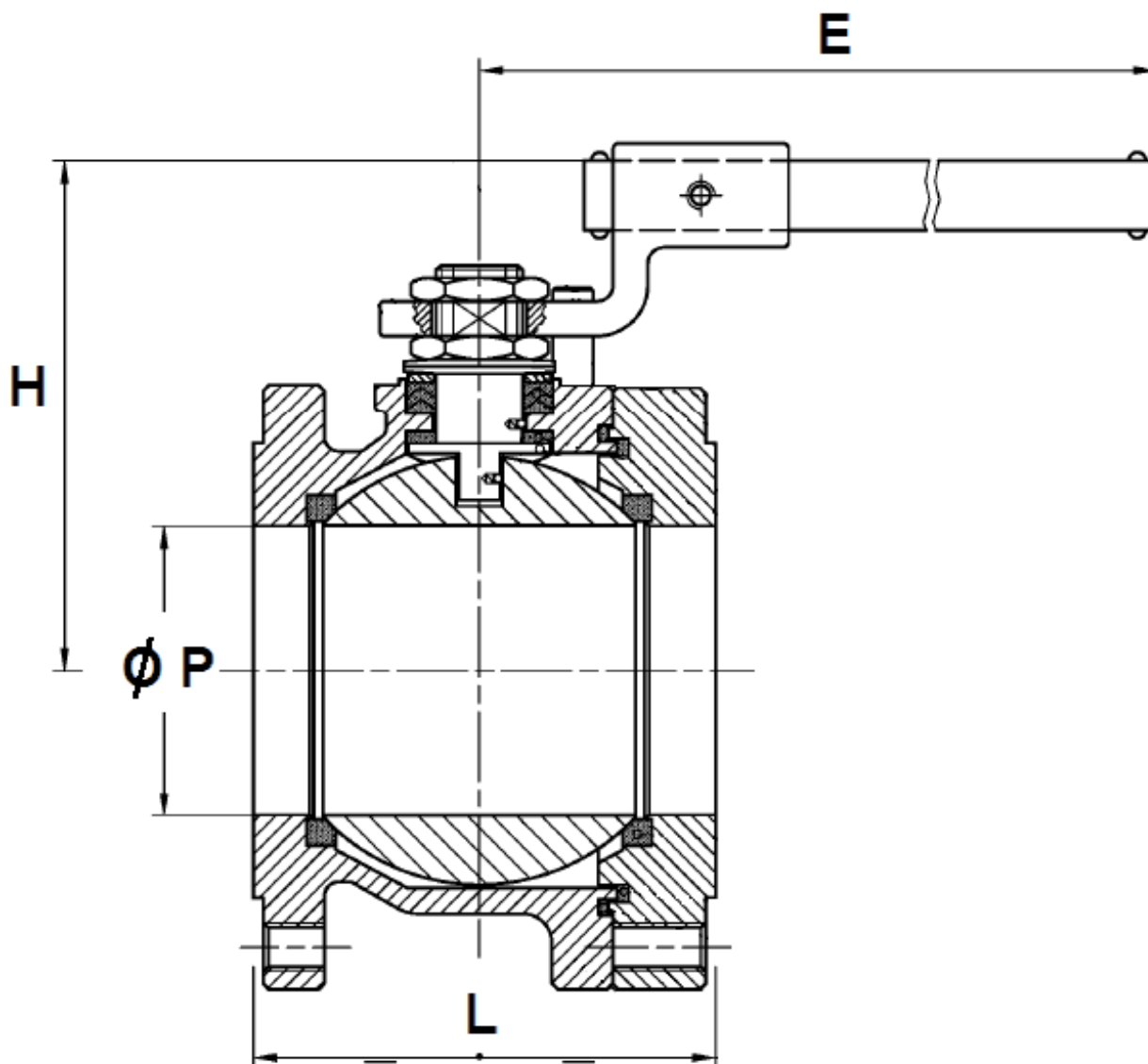

Ref.	DN	150	200
770 FB2	Ø P	152	203
	L	234	310
	E	750	900
	H	256	294
	Poids (Kg)	90	121

ROBINET A TOURNANT SPHERIQUE MODELE ETROIT ADLER TYPES FA1/FA2/FB1/FB2

REF.720/770

DIMENSIONS PLATINE ISO ET AXE DN 15 – 40 MODELE FA1 (en mm) :

DN 15 – 40 (MODELE FA1)

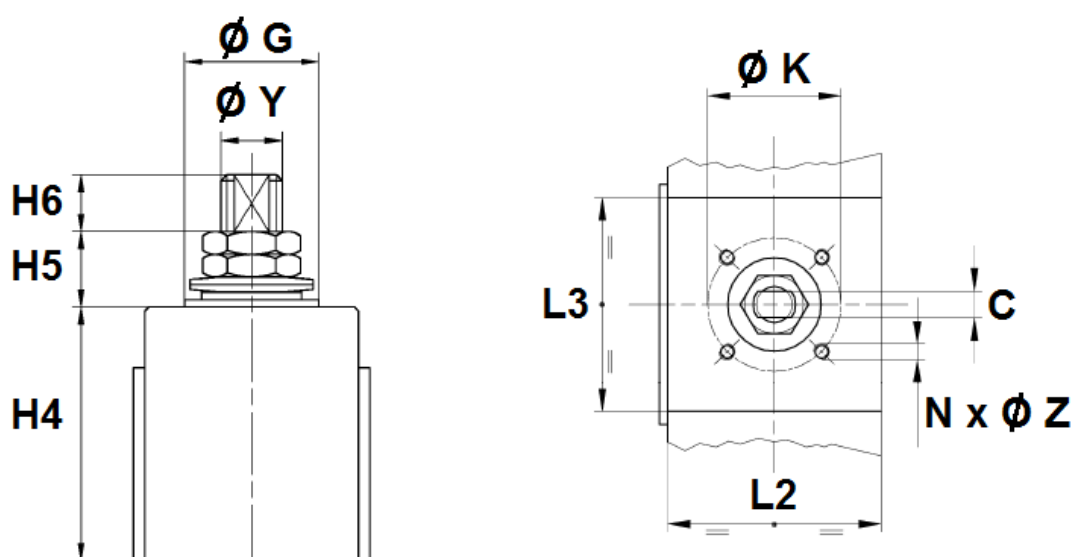

DN	15	20	25	32	40
H4	32.5	35	41	46.5	55
H5	7.5	7.5	16.5	16.5	19.5
H6	7	7	10	10	10
C	6	6	8	8	10
Ø Y	10	10	12	12	16
Ø K	36	36	36	36	50
ISO	F03	F03	F03	F03	F05
N x Ø Z	4 x M5	4 x M5	4 x M5	4 x M5	4 x M6
Ø G	25	25	25	25	35
L2	33	33	40	48	58
L3	69	78	81	105	102

ROBINET A TOURNANT SPHERIQUE MODELE ETROIT ADLER TYPES FA1/FA2/FB1/FB2

REF.720/770

DIMENSIONS PLATINE ISO ET AXE REF.720 DN50-250 ET 770 DN50-100 MODELE FA2 (en mm) :

REF. 720 DN 50 – 250 ET REF. 770 DN 50 - 100 (MODELE FA2)

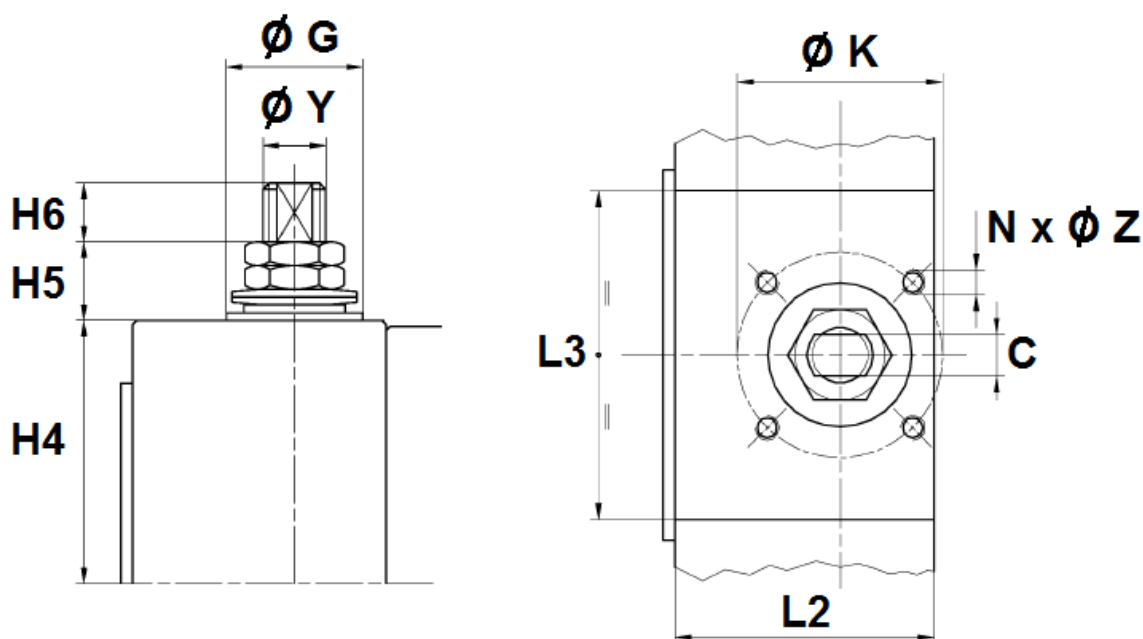

DN	50	65	80	100	125	150	200	250
H4	65	82	90.5	99.5	114	144	182	225.5
H5	21	24	24	27	26	34	37	40
H6	10	12	12	17	18	19	20	20
C	10	14	14	18	18	28	32	36
Ø Y	16	22	22	30	30	42	48	56
Ø K	50	70	70	70	102	125	140	165
ISO	F05	F07	F07	F07	F10	F12	F14	F16
N x Ø Z	4 x M6	4 x M8	4 x M8	4 x M8	4 x M10	4 x M12	4 x M16	4 x M20
Ø G	35	55	55	55	70	85	100	130
L2	62	79	88	105	133	150	228	257
L3	102	85	80	86	112	110	95	150

ROBINET A TOURNANT SPHERIQUE MODELE ETROIT ADLER TYPES FA1/FA2/FB1/FB2

REF.720/770

DIMENSIONS PLATINE ISO ET AXE REF.770 DN125-200 MODELE FB1 ET FB2 (en mm) :

REF. 770 DN125 MODELE FB1

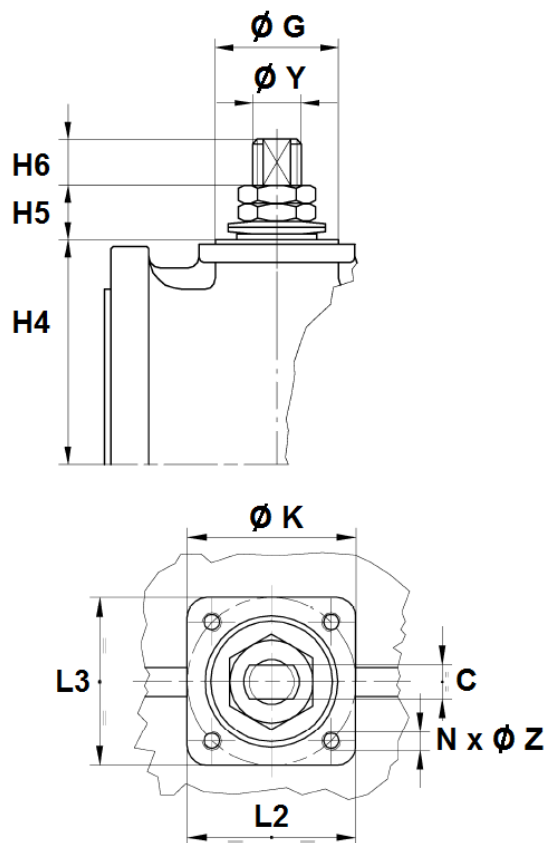

REF. 770 DN 150-200 (MODELE FB2)

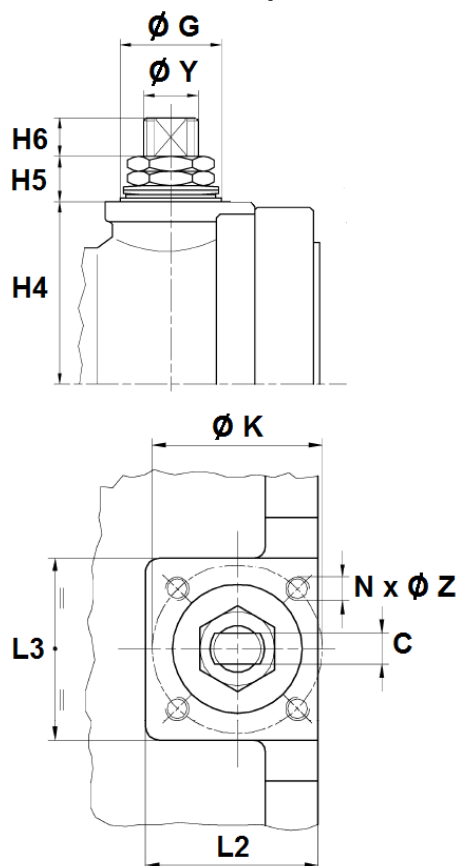

DN	125	150	200
H4	113	144	183
H5	27	34	36
H6	17	19	20
C	18	28	32
Ø Y	30	42	48
Ø K	102	125	140
ISO	F10	F12	F14
N x Ø Z	4 xM10	4 xM12	4 xM16
Ø G	70	85	100
L2	97	116	135
L3	97	113	135



ROBINET A TOURNANT SPHERIQUE MODELE ETROIT ADLER TYPES FA1/FA2/FB1/FB2

REF.720/770

DIMENSIONS TROUS TARAUDES (POUR FIXATION SUR BRIDES en mm) :

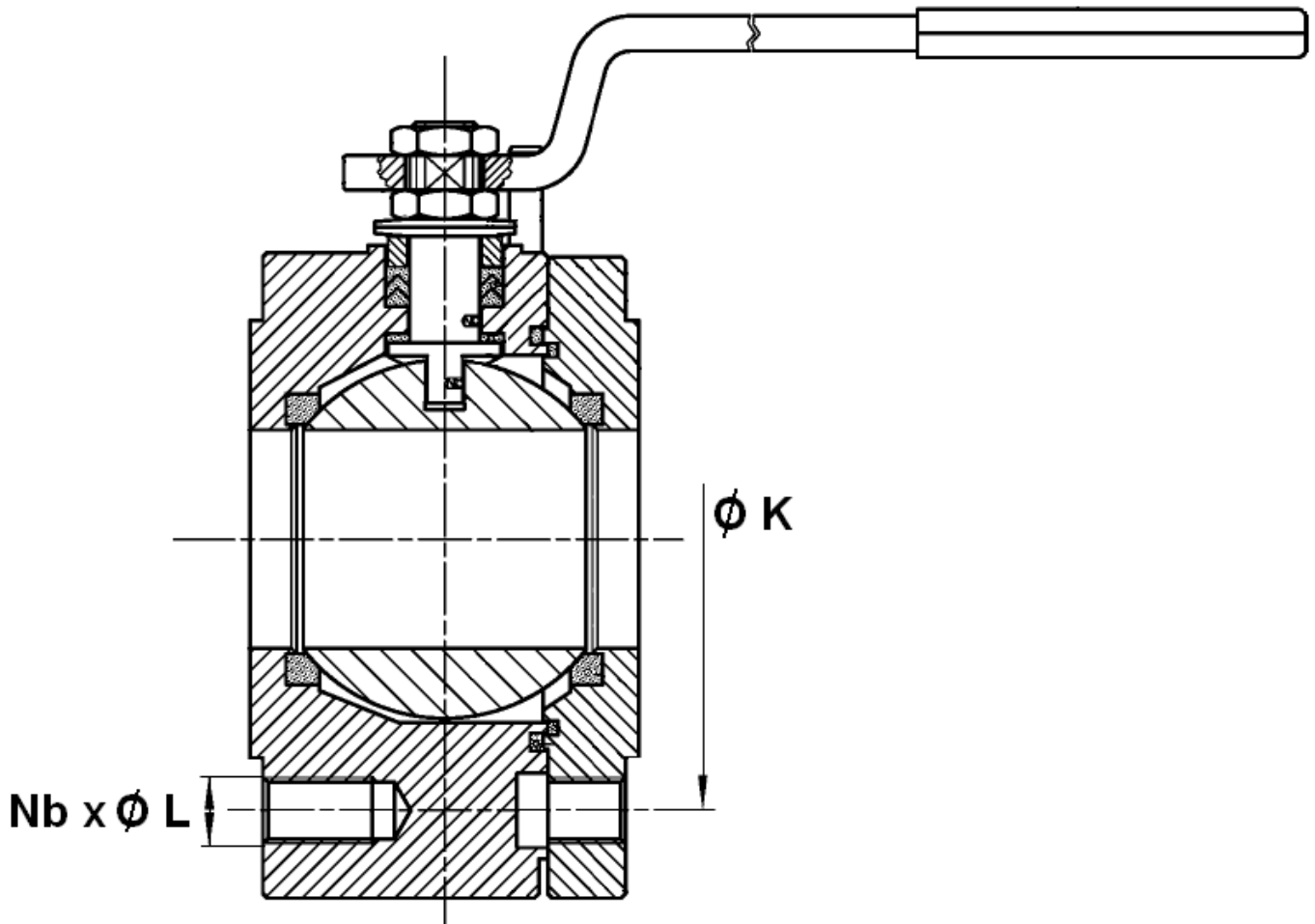

DN	15 (PN40)	20 (PN40)	25 (PN40)	32 (PN40)	40 (PN40)	50 (PN40)	65 (PN16)	65 (PN40)	80 (PN40)	100 (PN16)	125 (PN16)	150 (PN16)	200 (PN16)	250 (PN16)
Ø K	65	75	85	100	110	125	145	160	160	180	210	240	295	355
Nb x Ø L	4 x M12	4 x M12	4 x M12	4 x M16	4 x M16	4 x M16	4 x M16	8 x M16	8 x M16	8 x M16	8 x M16	8 x M20	12xM20	12xM24
Longueur Vis conseillée	30	35	35	40	40	40	40	45	45	40	45	45	50	65

ROBINET A TOURNANT SPHERIQUE MODELE ETROIT ADLER TYPES FA1/FA2/FB1/FB2

REF.720/770

DIMENSIONS SYSTEME HOMME MORT DEADMAN (en mm) :

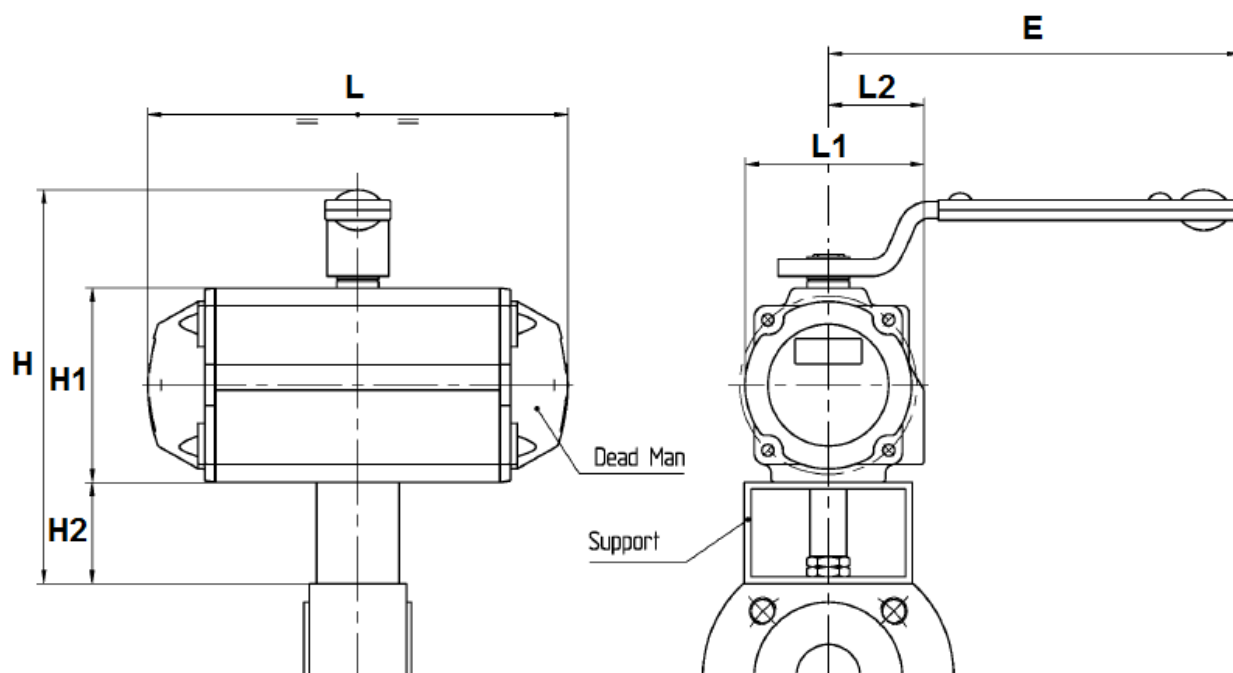

DN	15	20	25	32	40	50
Ref.	9830160	9830161	9830162	9830163	9830164	9830165
L	142	142	161	161	214	252
L1	70.5	70.5	83.5	83.5	94	105
L2	41.5	41.5	47.5	47.5	51	55.5
E	185	185	185	185	280	370
H	157	157	169	169	215	233
H1	69	69	85	85	102	115
H2	40	40	40	40	60	60

ROBINET A TOURNANT SPHERIQUE MODELE ETROIT ADLER TYPES FA1/FA2/FB1/FB2

REF.720/770

DIMENSIONS REDUCTEURS (en mm) :

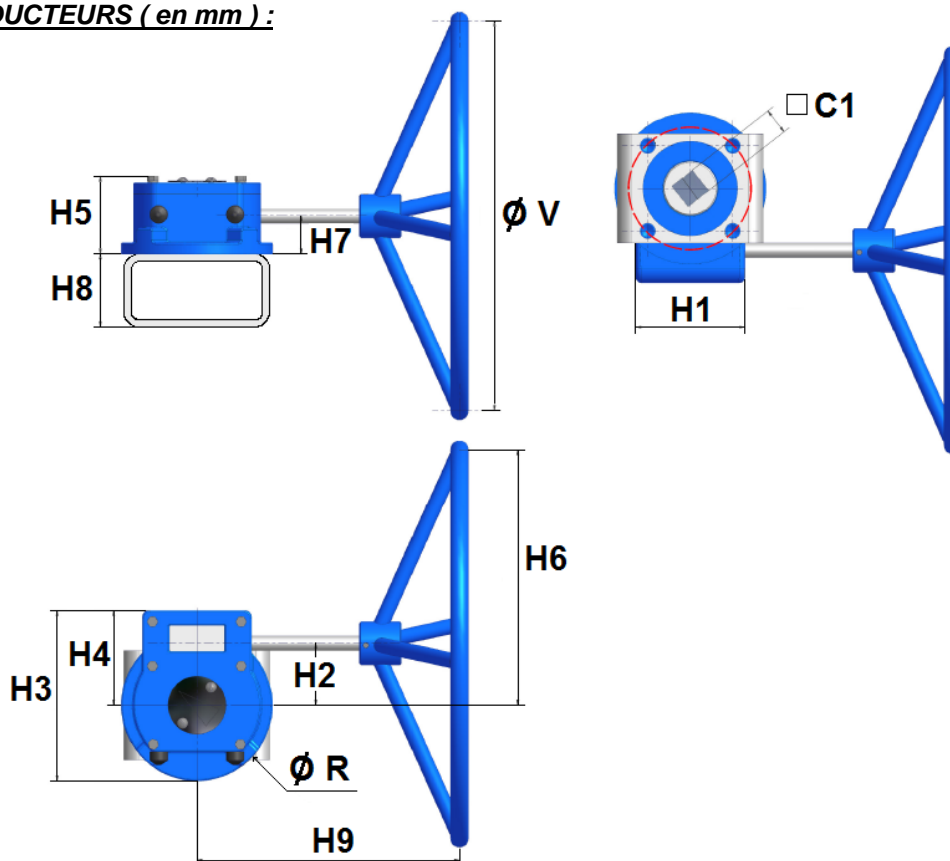

DN	15-50	65-80	100-150	200	250
C1	22	22	22	27	36
H1	57	57	100	120	150
H2	46	46	55	74	96
H3	98	98	143	188	237
H4	50.5	50.5	79.5	99	129.5
H5	56	56	73	97	106
H6	106	146	205	274	396
H7	34	34	35	48	55
H8	60	60	80	80	100
H9	117	131	250	274	365
Ø R	98	98	143	188	237
Ø V	120	200	300	400	600
Poids (Kg)	2.2	2.3	4.5	9.1	18.2
Ref.	9830260	9830261	9830262	9830263	9830264

ROBINET A TOURNANT SPHERIQUE MODELE ETROIT ADLER TYPES FA1/FA2/FB1/FB2

REF.720/770

CARACTERISTIQUES REDUCTEURS :

DN	15-50	65-80	100-150	200	250
Ref.	9830260	9830261	9830262	9830263	9830264
Rapport de réduction	40 :1	40 :1	37 :1	34 :1	38 :1
Couple d'entrée (Nm)	35	34	43	83	152
Couple de sortie (Nm)	100	150	500	1000	2000

COUPLE DE SERRAGE CONSEILLE DES BOULONS (POUR FIXATION SUR BRIDES) (en Nm) :

DN	15	20	25	32	40	50	65	80	100	125	150	200	250
FILETAGE	M12	M12	M12	M16	M16	M16	M16	M16	M16	M16	M20	M20	M24
Couple (Nm) avec boulonnerie acier	84.8	84.8	84.8	205	205	205	205	205	205	205	400	400	691
Couple (Nm) avec boulonnerie inox	53	53	53	128	128	128	128	128	128	128	250	250	432

COUPLES DE MANŒUVRE (en Nm sans coefficient de sécurité) :

DN	15	20	25	32	40	50	65	80	100	125	150	200	250
Couple (Nm) PN16	5.4	10.8	13.5	16	31	40	66	78	140	158	340	510	800
Couple (Nm) PN40	6.5	12.5	14.5	18	33	44	72	88	156	230	520	610	1060

Nous recommandons d'utiliser un coefficient de sécurité de 2 pour déterminer un actionneur

ROBINET A TOURNANT SPHERIQUE MODELE ETROIT ADLER TYPES FA1/FA2/FB1/FB2

REF.720/770

NORMALISATIONS :

- Fabrication suivant la norme ISO 9001:2008
- DIRECTIVE 97/23/CE : CE N° 0038
Catégorie de risque III module H
- Conception suivant la norme BS EN 12516-2
- Construction suivant la norme ISO 14313
- Matériaux suivant la norme NACE MR 01-75
- Tests d'étanchéité suivant la norme EN 12266-1, classe A
- Marquage suivant la norme EN 19
- Sécurité feu suivant la norme BS 6755-2 (**sur demande**)
- Emissions fugitives suivant la norme ISO 15848-1 : 2003 Classe A
- Sûreté de fonctionnement de niveau SIL3 suivant la norme IEC/EN 61508 (sur demande)
- Platine suivant la norme ISO 5211
- Ecartement suivant la norme EN 558-6 série 100
- ATEX Groupe II Catégorie 2 G/2Dc Zone 1 & 21 Zone 2 & 22 (marquage en option)

PRECONISATIONS : Les avis et conseils, les indications techniques, les propositions, que nous pouvons être amenés à donner ou à faire, n'impliquent de notre part aucune garantie. Il ne nous appartient pas d'apprécier les cahiers des charges ou descriptifs fournis. Il appartient au client de vérifier l'adéquation entre le choix du matériel et les conditions réelles d'utilisation.

ROBINET A TOURNANT SPHERIQUE MODELE ETROIT ADLER TYPES FA1/FA2/FB1/FB2

REF.720/770

INSTRUCTIONS DE MONTAGE ET MAINTENANCE :

REGLES GENERALES :

- Bien vérifier l'adéquation entre le robinet et les conditions de service réelles (nature du fluide, pression et température)
- Prévoir suffisamment de robinets pour pouvoir isoler les tronçons de tuyauterie pour faciliter l'entretien des matériels.
- Vérifier attentivement que les robinets installés soient conformes aux différentes normes en vigueur.

INSTRUCTIONS DE MONTAGE :

- Avant montage des robinets, bien vérifier l'encombrement entre brides. La robinetterie n'absorbera pas les écarts. Les déformations résultant de cette pratique peuvent entraîner des problèmes d'étanchéité, des difficultés de manœuvre et même des ruptures.
- Vérifier la propreté des faces de brides de la robinetterie et de raccordement.
- Les tuyauteries doivent être parfaitement nettoyées et exemptes de toutes impuretés pouvant endommager les étanchéités et la sphère.
- Les tuyauteries doivent être parfaitement alignées et leur supportage suffisamment dimensionné afin que les robinets ne supportent aucune contrainte extérieure.
- Caler provisoirement les tronçons de tuyauterie qui n'ont pas encore leurs supports définitifs. Ceci pour éviter d'appliquer des contraintes importantes sur la robinetterie.
- Le serrage de la boulonnerie de raccordement doit être réalisé en croix.
- Les robinets resteront ouverts pendant les opérations de nettoyage des tuyauteries pour éviter d'avoir des impuretés entre la sphère et le corps.
- Les essais sous pression de l'installation doivent être effectués lorsque la tuyauterie est parfaitement propre.
- Les essais se font robinet partiellement ouvert. La pression d'essai ne doit pas dépasser les caractéristiques du robinet conformément à la norme EN 12266-1.
- La mise sous pression doit être progressive.

MAINTENANCE :

- Il est recommandé de faire une manœuvre complète (ouverture, fermeture) du robinet 1 à 2 fois par an.
- Lors d'une intervention sur le robinet, s'assurer que la tuyauterie n'est plus sous pression, qu'il n'y a plus d'écoulement dans la tuyauterie, que celle-ci est isolée. Vidanger tout fluide dans la tuyauterie. La température doit être suffisamment basse pour effectuer l'opération sans risque. Si le fluide véhiculé est corrosif, inerte l'installation avant intervention.