

## COMPTEUR DIVISIONNAIRE MID **REF.1701-1702**



- Dimensions :** Calibre 15 et 20
- Raccordement :** Fileté mâle BSP
- Température Mini :** 0°C ( pour modèle eau froide )
- Température Maxi :** + 90°C ( pour modèle eau chaude )
- Pression Maxi :** 16 Bars
- Caractéristiques :** Turbine à jet unique  
Cadran orientable  
Cadran sec  
Entrainement magnétique

**Matière :** Corps Laiton

## COMPTEUR DIVISIONNAIRE MID **REF.1701-1702**

### CARACTERISTIQUES :

- Turbine à jet unique
- **MID R100** ( équivalent classe B ) en montage horizontal avec cadran horizontal (respecter le sens de passage indiqué sur le corps par une flèche )
- **MID R50** ( équivalent classe A ) en position verticale et horizontale avec cadran vertical (respecter le sens de passage indiqué sur le corps par une flèche )
- Cadran sec et orientable
- Entraînement magnétique
- Lecture directe sur 8 rouleaux
- Capot de protection
- Corps laiton

### UTILISATION :

- Réseaux de distribution d'eau
- Température mini et maxi admissible  $T_s$  : 0°C à 30°C pour le modèle eau froide **Ref.1701**
- Température mini et maxi admissible  $T_s$  : 30°C à 90°C pour le modèle eau chaude **Ref.1702**
- Pression maxi admissible  $P_s$  : 16 bars

### DIAGRAMME DE PERTES DE CHARGE :

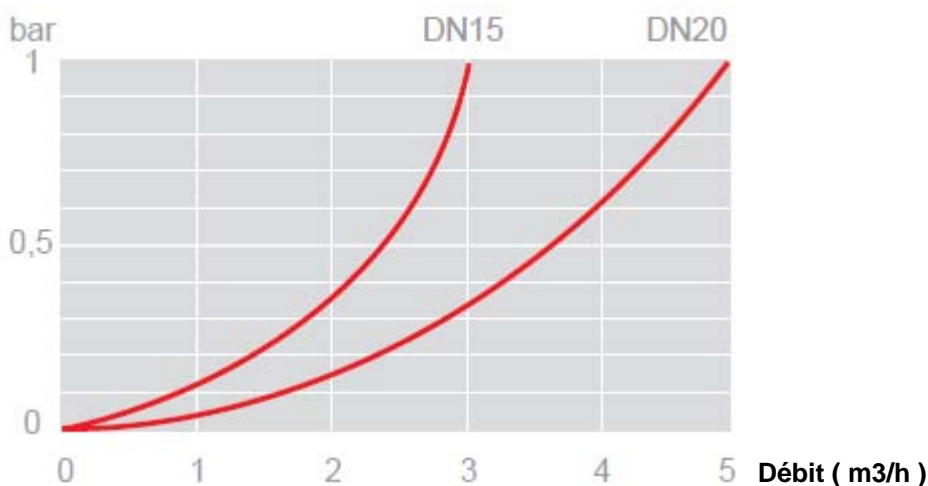

### COURBE TYPIQUE D'ERREUR :

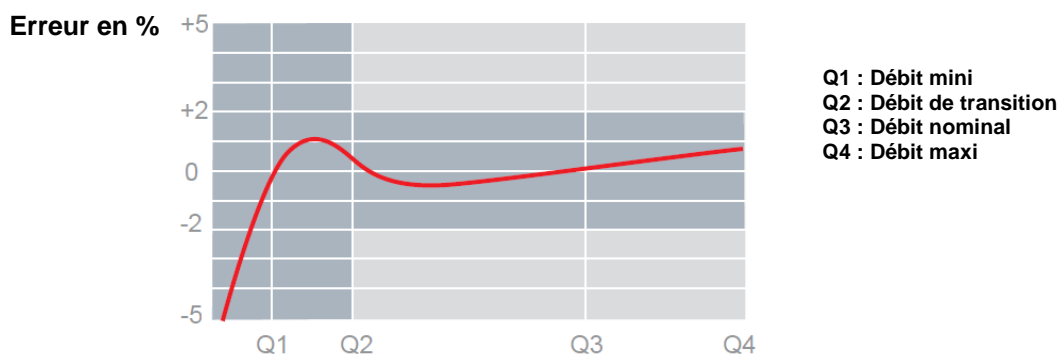

Q1 : Débit mini  
Q2 : Débit de transition  
Q3 : Débit nominal  
Q4 : Débit maxi

## COMPTEUR DIVISIONNAIRE MID **REF.1701-1702**

### GAMME :

- Eau froide **Ref.1701** calibre 15 et 20
- Eau chaude **Ref.1702** calibre 15 et 20

### NOMENCLATURE :

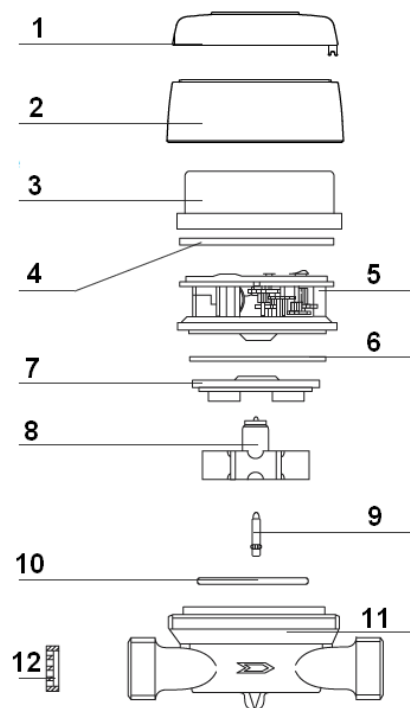

Repère	Désignation
1	Capot de protection
2	Anneau d'étanchéité
3	Couvercle transparent en PC
4	Joint
5	Mécanisme totaliseur
6	Anneau
7	Joint de platine
8	Turbine
9	Axe
10	Joint de corps
11	Corps laiton
12	Filtre

## COMPTEUR DIVISIONNAIRE MID **REF.1701-1702**

### ACCESSOIRES :



- Raccord compteur à écrou tournant avec trou de plombage – Mâle BSP
  - Calibre 15 F3/4"- M1/2" **Ref. 9811054**
  - Calibre 15 F3/4"- M3/4" **Ref. 9811094**
  - Calibre 20 F1" – M3/4" **Ref. 9811065**



- Bague anti-fraude
  - Calibre 15 **Ref. 9811040**
  - Calibre 20 **Ref. 9811041**



- Tube d'attente PVC Mâle BSP
  - Calibre 15 longueur 110 **Ref. 9811053**
  - Calibre 20 longueur 130 **Ref. 9811055**



- Tube d'attente laiton Mâle BSP
  - Calibre 15 longueur 110 **Ref. 9811045**

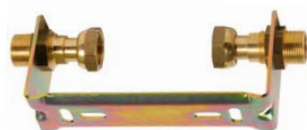

- Support compteur laiton
  - Calibre 15 longueur 110 **Ref. 9811243**

## COMPTEUR DIVISIONNAIRE MID **REF.1701-1702**

**DIMENSIONS ( en mm ) :**

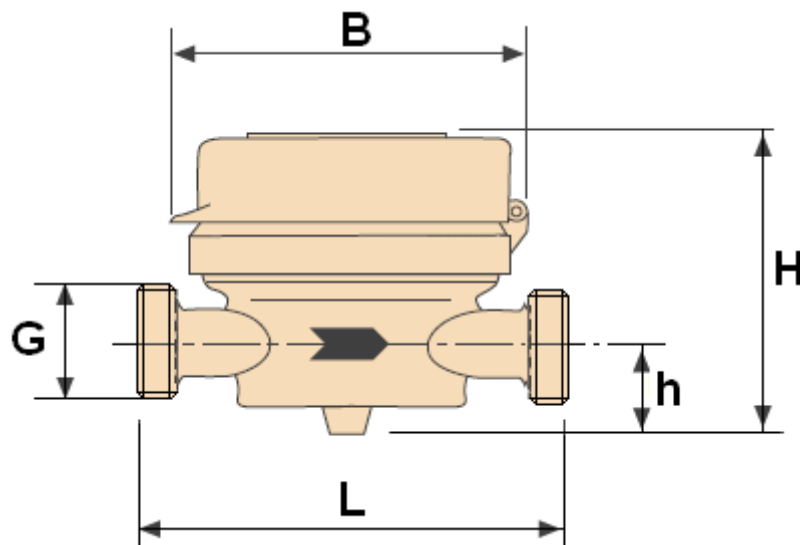

Ref.	Calibre	15	20
1701 – 1702	G	3/4"	1"
	L	110	130
	Ø B	85	85
	H	73	73
	h	18	18
	Poids (en Kg)	0.50	0.60

## COMPTEUR DIVISIONNAIRE MID **REF.1701-1702**

### ETENDUE DE MESURES ( Selon norme MID ) :

Calibre	15	20
Débit maxi Q4 max ( m3/h )	3.1	5
Débit nominal Q3 ( m3/h )	2.5	4
Débit mini Classe MID R=100 Q1 avec $\pm 5\%$ d'erreur ( L/h )	25	40
Débit mini Classe MID R=50 Q1 avec $\pm 5\%$ d'erreur ( L/h )	50	80
Débit de transition Classe MID R=100 Q2 avec $\pm 2\%$ d'erreur ( L/h )	40	64
Débit de transition Classe MID R=50 Q2 avec $\pm 2\%$ d'erreur ( L/h )	80	128
Lecture mini ( L )	0.05	0.05
Lecture maxi ( m3 )	99999	99999

### NORMALISATIONS :

- Fabrication suivant la norme ISO 9001 : 2008 ICIM et IQNET
- DIRECTIVE 97/23/CE : Produits exclus de la directive ( article 1, § 3.2 )
- Compteurs conformes à la directive **2004/22/CE MID annexe B**
- Attestation conformité sanitaire : **A.C.S. N° 11 ACC LY 067**
- Compteurs conformes à la norme Russe **GOST-R**
- Compteurs conformes à la norme Ukrainienne **UKRSEPRO**
- Compteurs conformes à la norme alimentaire **TIFQ DM 174/2004**
- Filetage mâle BSP cylindrique suivant la norme ISO 228-1

**PRECONISATIONS :** Les avis et conseils, les indications techniques, les propositions, que nous pouvons être amenés à donner ou à faire, n'impliquent de notre part aucune garantie. Il ne nous appartient pas d'apprécier les cahiers des charges ou descriptifs fournis. Il appartient au client de vérifier l'adéquation entre le choix du matériel et les conditions réelles d'utilisation.



# COMPTEUR DIVISIONNAIRE MID **REF.1701-1702**

## INSTRUCTIONS DE MONTAGE ET DE MAINTENANCE

### MONTAGE :

Les tuyauteries doivent être parfaitement nettoyées et exemptes de toutes impuretés pouvant endommager le compteur.  
Les tuyauteries doivent être parfaitement alignées et leur supportage suffisamment dimensionné afin que les compteurs ne supportent aucune contrainte extérieure.  
L'utilisation d'un kit support de compteur est fortement recommandée.

L'assemblage des compteurs sur les tuyauteries doit être réalisé avec des raccords à portées de joints plates.  
Le serrage des embouts doit être réalisé avec des outils adéquats afin de ne pas endommager les embouts.  
Le couple nécessaire à l'assemblage ne doit pas provoquer de tensions ni déformations de la structure des embouts.  
**Il est recommandé que la tuyauterie soit droite sur une longueur de 5 fois le diamètre nominal (DN) en amont et en aval du compteur.**

La mise en place d'un filtre additionnel en amont du compteur est nécessaire si des particules solides sont contenues dans l'eau.  
Installer un robinet avant le compteur et après le compteur afin de pouvoir l'isoler et le démonter si besoin.  
Il est également recommandé d'installer un clapet antipollution après le compteur (entre le compteur et le robinet après compteur) afin de protéger le réseau d'un retour d'eau polluée.

### ESSAIS

Lors des essais sous pression ou épreuve des tuyauteries les compteurs devront être déposés pour éviter tous risques liés à la surpression et aux coups de bélier qui pourraient endommager la turbine.

### MISE EN SERVICE

La mise sous pression doit être progressive pour ne pas endommager le mécanisme.  
Le compteur doit être protégé des risques d'inondation de pluie et de gel.

### POSITIONS DE MONTAGE :

Le compteur doit être positionné, en position horizontale avec cadran horizontal.  
Le compteur divisionnaire peut être installé en position verticale avec fluide ascendant, cependant dans cette position, le volume d'eau mesuré sera moins précis.  
En cas de nécessité, il est possible d'installer le compteur en position verticale avec fluide descendant en s'assurant que la tuyauterie soit toujours en eau  
**Ne pas installer le compteur en position horizontale avec cadran vers le bas.**

### HORIZONTAL :

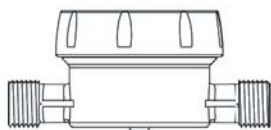

**Classe MID R=100**

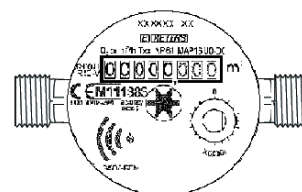

**Classe MID R=50**  
(Si cadran vertical, assimilé à un montage vertical)

### VERTICAL\* :

**\* : Dans les positions verticales, le compteur est moins précis et il est impératif que la tuyauterie soit constamment en eau.**

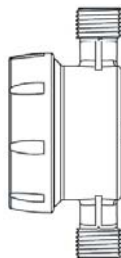

**Classe MID R=50**