

## Vanne d'équerre de régulation 7051 DN 15 à DN 50 PN 40

**Vanne d'équerre de régulation à commande pneumatique pour la régulation de fluides neutres et fortement agressifs**

- Positionneur intégré
- Forme compacte, peu encombrante
- Corps de vanne en inox
- Plage de température jusqu'à +200°C
- Pression de service jusqu'à 40 bars

### Caractéristiques Techniques

Diamètre nominal	DN 15 à DN 50
Corps	1.4408
Raccordement:	
Taraudage Selon ISO 228-1	1/2" - 2"
Pression nominale	PN 40
Plage d'utilisation*	-30°C à +200°C
Température ambiante*	-30°C à +60°C
Viscosité maxi. du fluide	maximal 600 mm <sup>2</sup> /s (600cSt, 80°E)
Vide	maximum 0,001 bar abs
Pression de service version sans espace mort	maximum 12 bar

\*: Nous vous prions de consulter la notice d'info 32 pour plus de versions et limites de températures



 **TÜVRheinland®**  
TA-Luft zertifiziert

### Options

- par ex.:
- Indicateur visuel de position
  - Convertisseur électro-pneumatique type 8045 externe
  - Positionneur I/P anti-déflagrant (II 2G EEx ib IIC T6/T5)
  - contact auxiliaire inductif

Positionneur pneumatique Type 8047  
Positionneur électropneumatique Type 8047  
Positionneur digital Type 8049

Indicateur visuel de position  
Matière de l'indicateur de position  
PA Trogamid (transparent)

Ressort

Joint à lèvres

Corps presse-étoupe

Tige de vanne en inox, 1.4571, poli

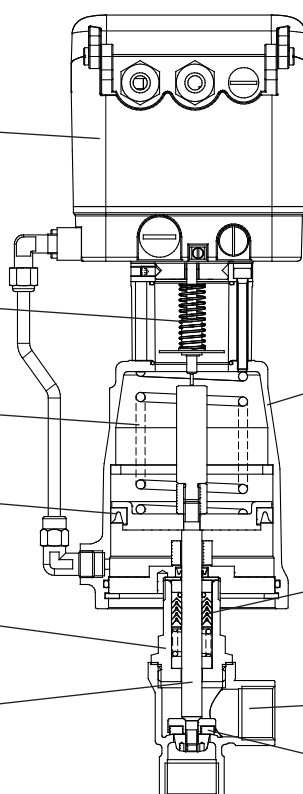

Tête en laiton chromé, matière plastique (Ø 80 mm)  
aluminium traité contre corrosion (Ø 125 mm),  
Tête en inox sur demande

Presse étoupe en PTFE chargé, version spéciale pour montage sans espace mort (presse-étoupe position basse)

Corps inox 1.4408

Etanchéité PTFE en standard, autres versions sur demande

## Vanne d'équerre de regulation 7051 avec positionneur intégré

### Valeurs de Kvs

DN	linéaire						égale pourcentage					
	15	20	25	32	40	50	15	20	25	32	40	50
100 %	5,2	10,5	16,5	25	40	57	4,1	9,3	12	16	32	-
40 %	2,1	4,2	6,6	10	16	-	1,7	3,7	4,8	6,4	12,8	-
25 %	1,3	2,65	4,1	-	-	-	1	2,3	3	-	-	-

### Pressions Différentielles admissibles

positionneur digital

DN	Diff. pression	Pression de pilotage	Diamètre de l'actionneur	Ressorts
	bar	bar	en mm	nombre
15	16	4 - 6	80	2
20	16	4 - 6	80	2
25	16	4 - 6	80	1
32	10	4 - 6	80	1
32	16	3 - 6	125	2
40	6	4 - 6	80	1
40	16	4 - 6	125	3

positionneur p/p et i/p

DN	Diff. pression	Pression de pilotage	Diamètre de l'actionneur	Ressorts
	bars	bars	mm	nombre
15	16	4 - 6	80	2
20	16	4 - 6	80	2
25	12	4 - 6	80	1
32	7	4 - 6	80	1
32	13	3 - 6	125	2
40	4	4 - 6	80	1
40	11	4 - 6	125	3

actionneur à membrane, plage de pression direct

DN	Pression différentielles admissibles (bars)		Pression de pilotage (bars)		Surface de membrane mm
	Plage de pression des ressorts		Plage de pression des ressorts		
	0,2 - 1 bars	0,4 - 2 bars	0,2 - 1 bars	0,4 - 2 bars	
15	16	16	1,2	2,4	250
20	15	16	1,2	2,4	250
25	8	16	1,2	2,4	250
32	5	15	1,2	2,4	250
40	3	10	1,2	2,4	250
50	2	6	1,2	2,4	250

### Positionneur

Veuillez trouver les informations techniques des positionneurs dans les notices correspondantes.

## Vanne d'équerre de régulation 7051, version renforcée, avec positionneur intégré DN50 PN40

### Pressions Différentielles admissibles

positionneur digital

DN	Pressions différentielles		Pression de pilotage bar	Diamètre de l'actionneur mm	Ressorts nombre
	PTFE	PEEK			
50	3	-	4 - 6	80	1
50	9	3	4 - 6	125	3
50	12	5	3 - 6	250	6
50	16	10	4 - 6	250	8
50	16	16	4 - 6	250	12

positionneur p/p et i/p

DN	Pressions diff. adm. (bar)	Pression de pilotage bar	Diamètre de l'actionneur mm	Ressorts nombre
	PTFE			
50	2	4 - 6	80	1
50	6	4 - 6	125	3
50	12	4 - 6	250	10
50	16	4 - 6	250	12

# Vanne d'équerre de regulation 7051 avec positionneur intégré

## Codification

7	0	5	1	/				V											S
Type					Diamètre nominal					Symbole: "V": Vanne "A": Ensemble sans corps "R": Kit de réparation (presse étoupe, joints)									

1 - 6 : à compléter  
7 - 12 : versions spéciales sur demande

1. Type de construction	2. Raccordement	3. Corps	4. Joint du siège	5. Positionneur	6. Tête de commande
7 Vanne d'équerre de régulation Type 7051	0 taraudé selon ISO 228-1 5 taraudé NPT	2 inox 1.4408	0 PTFE	6 positionneur p/p avec ind. de position Type 8047 7 positionneur i/p avec ind. de position Type 8047 8 pos. i/p avec connection enfichable M12x1 avec ind. de position Typ 8047 9 pos. i/p antidéflagrant (II 2 G EEx ib IIC T6) avec ind. de position Type 8047 et conn. enfichable M12x1 C positionneur numérique Type 8049, 4-fils R positionneur numérique Type 8049, 2-fils T positionneur numérique Type 8049, AS-i W positionneur numérique Type 8049,2-fils, antidéfl.	1 piston 80 mm 2 piston 125 mm C membrane, inox D 250mm

7. Ressorts	8. Courbe	9. Garniture	10. Valeur Kv	11. Accessoires	12. Autres versions spéciales
- standard - NO (seulement avec positionneur digital) P jeu de ressorts 0,2 - 1 bar T 6 ressorts Y 12 ressorts	- linéaire 1 égal pourcentage	- standard 2 sans espace mort (Garniture en bas)	- facteur entier 100% 1 réd. à 40 % 2 réd. à 25 %	- sans 6 vanne de pilotage DN 2, 230 V AC 7 vanne de pilotage DN 2, 24 V DC	S indiquer S en d'exécution cas spéciale

Exemple de commande: 7051/020V7020C1  
Vanne d'équerre de régulation 7051, DN 20, taraudé selon DIN 2999/ISO 228 ,corps inox, joint du siège PTFE, positionneur numérique 4 fils avec indicateur de position, piston 80 mm, courbe linéaire 100 %

## version renforcée (début DN50):

Exemple de commande: 7051/050V7020C1-----S-----K  
Vanne d'équerre de régulation 7051, DN50, taraudé selon DIN 2999/ISO 228, corps inox, joint du siège PTFE, positionneur numérique 8049 4-fils, piston 80 mm, courbe linéaire 100 %, valeur Kv 57, version renforcée

„K“ version renforcée

## Vanne d'équerre de regulation 7051, actionneur à piston avec positionneur intégré

### Dimensions et Poids

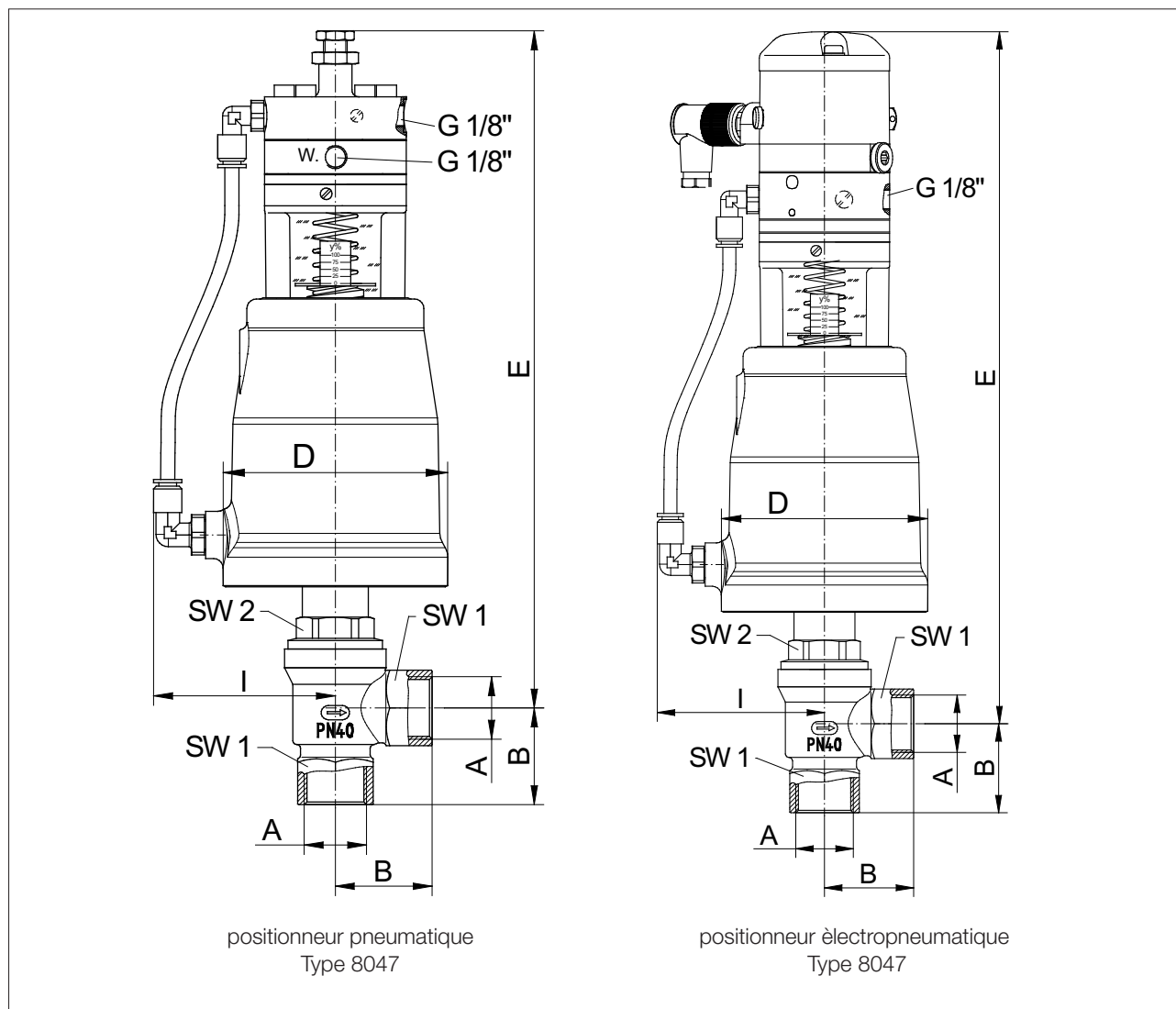

DN	Diam. de piston	A	B	D	I	E		Poids (kg)		Course
						positionneur p/p	i/p	p/p	i/p	
15	80	1/2"	41	96	80	281	318	3,7	4,0	10
20	80	3/4"	41	96	80	282	319	3,8	4,1	13
25	80	1"	41	96	80	295	332	4,0	4,3	15
32	80	1 1/4"	65	96	80	295	332	4,3	4,6	18
32	125	1 1/4"	65	146	105	315	352	6,9	7,2	18
40	80	1 1/2"	65	96	80	299	336	4,6	4,9	24
40	125	1 1/2"	65	146	105	319	356	7,2	7,5	24

version renforcée:

50	80	2"	65	96	80	316	353	5,2	5,5	24
50	125	2"	65	146	105	336	373	7,8	8,1	24

Dimensions en mm

## Vanne d'équerre de regulation 7051, actionneur à piston avec positionneur intégré

### Dimensions et Poids

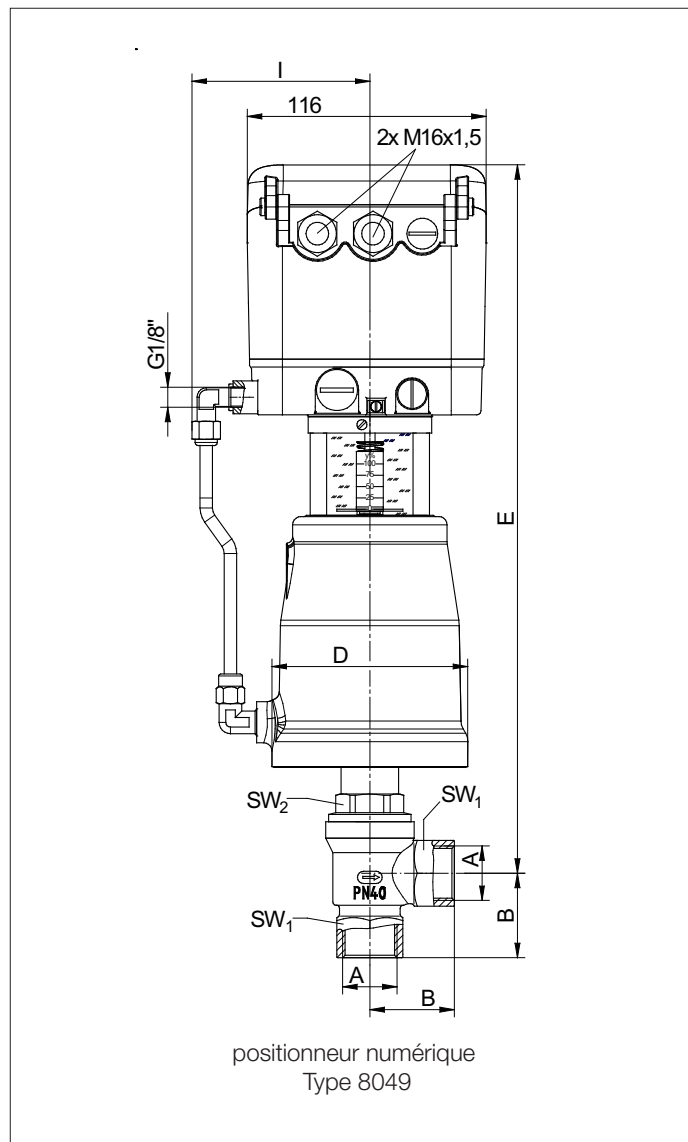

DN	Piston	A	B	D	E	Course red.	I	SW1	SW2	Valeur de Kvs	Poids
15	80	1/2"	41	96	343	10	90	25	30	3,5	4,4
20	80	3/4"	41	96	344	13	90	32	30	8	4,5
25	80	1"	41	96	357	15	90	41	60	16	4,7
32	80	1 1/4"	65	96	357	18	90	50	30	24	5,0
32	125	1 1/4"	65	146	378	18	105	50	30	24	7,6
40	80	1 1/2"	65	96	361	24	90	55	32	35	5,3
40	125	1 1/2"	65	146	382	24	105	55	32	35	7,9

version renforcée:

50	80	2"	65	96	378	24	90	68	36	55	5,9
50	125	2"	65	146	399	24	105	68	36	55	8,5

Dimensions en mm

## Vanne d'equerre de regulation 7051, actionneur à membrane avec positionneur intégré

### Dimensions et Poids

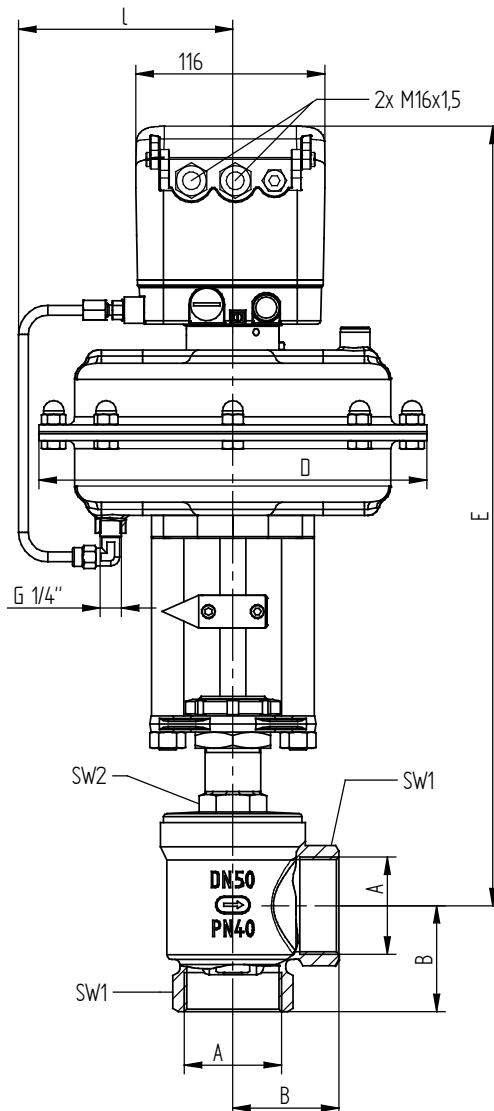

actionneur à membrane avec positionneur numérique  
 Type 8049

DN	Piston	A	B	D	E	Course red.	I	SW1	SW2	Valeur de Kvs	Poids kg
15	250	1/2"	41	238	420	10	135	25	30	5	12,8
20	250	3/4"	41	238	420	13	135	32	30	11	12,9
25	250	1"	41	238	435	15	135	41	30	17	13,1
32	250	1 1/4"	65	238	455	18	135	50	30	25	16,1
40	250	1 1/2"	65	238	460	24	135	55	32	40	16,4
50	250	2"	65	238	480	24	135	68	36	57	17

Dimensions en mm