

MCD7

Manomètre différentiel à capsule



BOURDON
The Original by Baumer



Caractéristiques

- Mesure de basses pressions
- Pour gaz non corrosifs
- Classe de précision +/- 2%
- Pression statique 250 mbar max.
- Option : matière du boîtier 1.4404 (316L) pour environnement agressif

Applications

- Laboratoire et Médical
- Pétrole & Gaz / Produits chimiques
- Machinerie

Données techniques

Diamètre nominal	150 mm	Cadran	Aluminium, blanc
Etendues de mesure	0...10 mbar à 0...250 mbar	Aiguille	Aluminium, noire
Pression statique	Max. 250 mbar	Température	Ambiante : -20 ... +60°C Process : -20 ... +60°C Stokage : -40 ... +70°C
Surpression admissible	Côté Haute pression : max. 250 mbar Côté Basse pression : max. 130 % F.S.	Robinets	Un manifold 3 voies est recommandé pour appliquer simultanément la pression des deux côtés et éviter une surpression unilatérale.
Clapet de sécurité	Viton® - FKM Protège la capsule en cas de surpression momentanée, côté haute pression	Principe de fonctionnement	La haute pression est appliquée à l'intérieur de la capsule de mesure et la basse pression à l'extérieur (dans le boîtier). La capsule se déforme en fonction de la différence de pression entre l'intérieur et l'extérieur.
Classe de précision	± 2% E.M.	Réglage du zéro	+/- 10 % E.M. Vis de réglage accessible en face avant après démontage de la lunette.
Degré de protection	IP 66 (EN 60529)		
Capsule	Acier inox 1.4404 (AISI 316L)		
Boîtier	Acier inox 1.4301 (AISI 304)		
Lunette	Acier inox 1.4301 (AISI 304)		
Mouvement	Laiton		
Voyant	Verre instrument		
Joint de voyant	Elastomère		

Options

Mouvement en acier inoxydable	Code 0651
Verre de sécurité Triplex	Code 0751
Voyant en plexiglass	Code 0752
Utilisation sur oxygène	Code 0765

MCD7

Manomètre différentiel à capsule

Encadrements - Types de montage

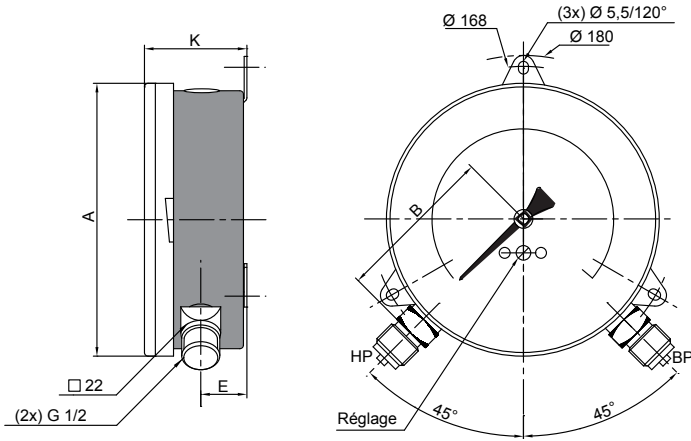

Type A

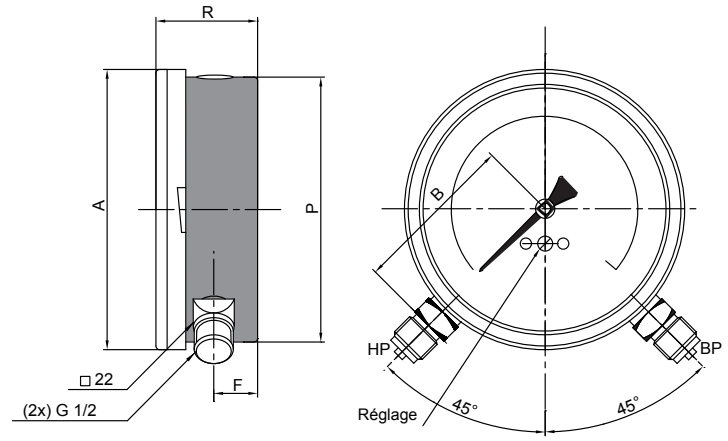

Type D

mm	A	B	E	F	K	P	R	Poids
DN 150	150,2	90	25,4	23	56,4	142	54,5	0,9

Etendues de mesure

Code	mbar
N03	0 ... 10
N04	0 ... 16
N05	0 ... 25
N06	0 ... 40
N07	0 ... 60
N08	0 ... 100
N09	0 ... 160
N10	0 ... 250

Code	kPa
D03	0 ... 1
D04	0 ... 1,6
D05	0 ... 2,5
D06	0 ... 4
D07	0 ... 6
D08	0 ... 10
D09	0 ... 16
D10	0 ... 25

Code	mmH2O
R03	0 ... 100
R04	0 ... 160
R05	0 ... 250
R06	0 ... 400
R07	0 ... 600
R08	0 ... 1000
R09	0 ... 1600
R10	0 ... 2500

MCD7

Manomètre différentiel à capsule

Codification MCD

		7	-			0	.	xxx	/
Modèle	Manomètre différentiel à capsule	MCD							
Diamètre nominal	150 mm	7							
Type de montage			-						
Boîtier et lunette en acier inoxydable 1.4301 (AISI 304)									
Raccord en bas, 3 pattes de fixation arrière								A	
Raccord en bas								D	
Boîtier et lunette en acier inoxydable 1.4404 (AISI 316L)									
Raccord en bas, 3 pattes de fixation arrière								1	
Raccord en bas								4	
Raccord process									
G 1/2								3	
1/2 NPT								6	
Type de remplissage									
Sec								0	
Unité de mesure ⁽¹⁾									
mbar									Nxx
kPa									Dxx
mmH2O									Rxx
Options to be added behind the / (see example below)									/

(▶ Version standard)

⁽¹⁾ Etendues de mesure disponibles, voir les tableaux en page 2. Pour les plages n'y figurant pas, veuillez contacter Baumer .

Exemple de commande avec des options

	MCD	7	-	D	3	0	.	N06	/	0752	-	0765
Manomètre différentiel à capsule	←											
Diamètre nominal 150 mm	←											
Raccord en bas, boîtier et lunette 1.4301	←											
Raccord process G1/2	←											
Pas de liquide de remplissage	←											
Graduation mbar : 0 ... 40 mbar	←											
Option : Voyant en plexiglass	←											
Option : Utilisation sur oxygène	←											